



EN

10.1" DVD/HDMI/USB REAR SEAT ENTERTAINMENT SYSTEM

PKG-RSE3HDMI

# QUICK START GUIDE



ES

FR

Please read before using this equipment.

GUÍA DE CONSULTA RÁPIDA

Leealo antes de utilizar equipo.

GUIDE DE DÉMARRAGE RAPIDE

Veillez lire avant d'utiliser cet appareil.

**ALPINE ELECTRONICS MARKETING, INC.**  
1-7 Yukigaya-Otsukamachi, Ota-ku  
Tokyo 145-0067, Japan  
Tel.: 03-5499-4531

**ALPINE ELECTRONICS OF AMERICA, INC.**  
19145 Gramercy Place  
Torrance, California 90501 U.S.A.  
Tel.: 1-800-ALPINE-1 (1-800-257-4631)

**ALPINE ELECTRONICS (BENELUX) GmbH**  
Leuvensesteenweg 510-B6,  
1930 Zaventem, Belgium  
Tel.: 02-725 1315

**ALPINE ELECTRONICS OF AUSTRALIA PTY, LTD.**  
161-165 Princess Highway, Hallam  
Victoria 3803, Australia  
Tel.: 03-8787-1200

**ALPINE ELECTRONICS GmbH**  
Wilhelm-Wagenfeld-Strasse 1-3  
80807 München, Germany  
Tel.: 089-32 42 640

**ALPINE ELECTRONICS OF U.K., LTD.**  
ALPINE House  
Fletchamstead Highway, Coventry CV4 9TW, U.K.  
Tel.: 0870-33 33 763

**ALPINE ELECTRONICS FRANCE S.A.R.L.**  
(RCS PONTOISE B 338 101 280)  
98, Rue de la Belle Etoile, Z.I. Paris Nord II,  
B.P. 50016, 95945 Roissy Charles de Gaulle  
Cedex, France  
Tel.: 01-48638989

**ALPINE ITALIA S.p.A.**  
Viale C. Colombo 8, 20090 Trezzano  
Sul Naviglio (MI), Italy  
Tel.: 02-484781

**ALPINE ELECTRONICS DE ESPAÑA, S.A.**  
Portal de Gamarra 36, Pabellón, 32  
01013 Vitoria (Alava)-APDO 133, Spain  
Tel.: 945-283588

# WARNING

## WARNING

This symbol means important instructions. Failure to heed them can result in serious injury or death.

### **DO NOT WATCH VIDEO WHILE DRIVING.**

Watching the video may distract the driver from looking ahead of the vehicle and cause an accident.

### **DO NOT OPERATE ANY FUNCTION THAT TAKES YOUR ATTENTION AWAY FROM SAFELY DRIVING YOUR VEHICLE.**

Any function that requires your prolonged attention should only be performed after coming to a complete stop. Always stop the vehicle in a safe location before performing these functions. Failure to do so may result in an accident.

### **KEEP THE VOLUME AT A LEVEL WHERE YOU CAN STILL HEAR OUTSIDE NOISE WHILE DRIVING.**

Failure to do so may result in an accident.

### **MINIMIZE DISPLAY VIEWING WHILE DRIVING.**

Viewing the display may distract the driver from looking ahead of the vehicle and cause an accident.

### **DO NOT DISASSEMBLE OR ALTER.**

Doing so may result in an accident, fire or electric shock.

### **USE ONLY IN CARS WITH A 12 VOLT NEGATIVE GROUND.**

(Check with your dealer if you are not sure.) Failure to do so may result in fire, etc.

### **KEEP SMALL OBJECTS SUCH AS BATTERIES OUT OF THE REACH OF CHILDREN.**

Swallowing them may result in serious injury. If swallowed, consult a physician immediately.

### **USE THE CORRECT AMPERE RATING WHEN REPLACING FUSES.**

Failure to do so may result in fire or electric shock. If the fuse(s) blows more than once, carefully check all electrical connections for shorted circuitry. Also have your vehicle's voltage regulator checked.

### **DO NOT BLOCK VENTS OR RADIATOR PANELS.**

Doing so may cause heat to build up inside and may result in fire.

### **USE THIS PRODUCT FOR MOBILE 12V APPLICATIONS.**

Use for other than its designed application may result in fire, electric shock or other injury.

### **DO NOT PLACE HANDS, FINGERS OR FOREIGN OBJECTS IN INSERTION SLOTS OR GAPS.**

Doing so may result in personal injury or damage to the product.

### **INSTALL THE PRODUCT CORRECTLY SO THAT THE DRIVER CANNOT WATCH TV/VIDEO UNLESS THE VEHICLE IS STOPPED AND THE EMERGENCY BRAKE IS APPLIED.**

It is dangerous (and illegal in many states) for the driver to watch the TV/Video while driving the vehicle. The driver may be distracted from looking ahead and an accident could occur. If the product is not installed correctly, the driver will be able to watch the TV/Video while driving the vehicle and may be distracted from looking ahead causing an accident. The driver or other people could be severely injured.

## CAUTION

This symbol means important instructions. Failure to heed them can result in injury or material property damage.

### **HALT USE IMMEDIATELY IF A PROBLEM APPEARS.**

Failure to do so may cause personal injury or damage to the product. Return it to your authorized Alpine dealer or the nearest Alpine Service Center for repairing.

### **DO NOT MIX NEW BATTERIES WITH OLD BATTERIES. INSERT WITH THE CORRECT BATTERY POLARITY.**

When inserting the batteries, be sure to observe proper polarity (+ and -) as instructed. Rupture or chemical leakage from the battery may cause fire or personal injury.

### **CAUTION**

CAUTION-Laser radiation when open, DO NOT STARE INTO BEAM

(Bottom side of player)

## PRECAUTIONS

### **Product Cleaning**

Use a soft dry cloth for periodic cleaning of the product. For more severe stains, please dampen the cloth with water only. Anything else has the chance of dissolving the paint or damaging the plastic.

### **Temperature**

Do not operate your unit in ambient temperature above +70°C (+158°F) or below -10°C (14°F).

### **Moisture Condensation**

You may notice the disc playback sound wavering due to condensation. If this happens, remove the disc from the player and wait about an hour for the moisture to evaporate.

### **Damaged Disc**

Do not attempt to play cracked, warped, or damaged discs. Playing a bad disc could severely damage the playback mechanism. Do not attempt to load more than one disc at a time.

### **Maintenance**

If you have problems, do not attempt to repair the unit yourself. Return it to your Alpine dealer or the nearest Alpine Service Station for servicing.

### **Characteristics of LCD Panel**

- After turning the system off, a slight ghost of the image will remain temporarily. This is an effect peculiar to LCD technology and is normal.
- Under cold temperature conditions, the screen may lose contrast temporarily. After a short warm-up period, it will return to normal.
- The LCD panel is manufactured using an extremely high precision manufacturing technology. Its effective pixel ratio is over 99.99%. This means that 0.01% of the pixels could be either always ON or OFF.

### **Using Wireless Headphones**

If ACC or the monitor's power source is turned off, a loud noise is produced through the headphones. Be sure to remove the wireless headphones from your ears before you turn the monitor off.

### **Never Attempt the Following**

Do not grip or pull out the disc while it is being pulled back into the player by the automatic reloading mechanism. Do not attempt to insert a disc into the unit when the unit power is off.

# Getting Started

## Overhead Monitor

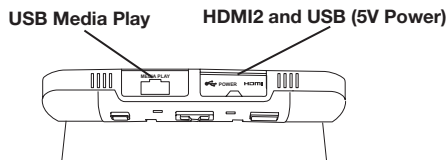
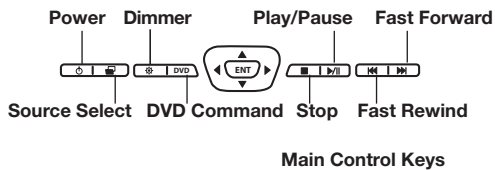
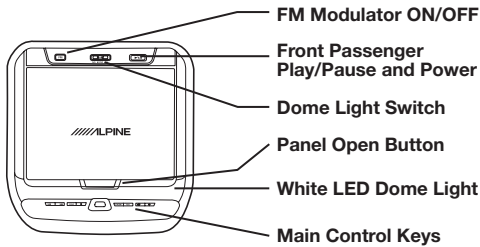
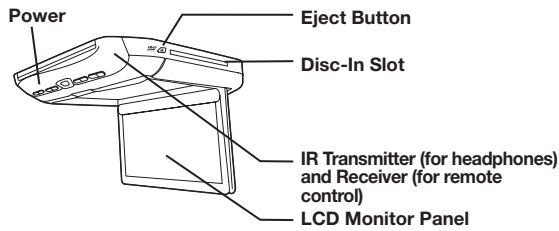

### LCD Monitor Panel

This is a 10.1 inch, Wide SVGA, Active Matrix LCD with LED backlight.

### Panel Open Button

Press the Panel Open Button to release the Monitor Panel. The Panel will drop down slightly allowing you to fully open to its 90 degree or greater position. To close, firmly press the LCD Monitor Panel back up into the housing until a click is heard.

### White LED Dome Light

White LED Dome Light illuminates when the Dome Light Switch is on or when triggered by the vehicle door (if connected).

### Main Control Keys

White, back-lit buttons illuminate when the overhead monitor power is on. DVD overhead monitor and other devices can be controlled by using these buttons.

### Front Passenger Control Buttons

**[FM]** : FM modulator ON/OFF switch

The audio is transmitted to the radio's FM Tuner, when FM button is on. The radio must be tuned to the proper frequency. The FM transmitter function in the System menu must be ON to use the FM modulator.

**[▶/||]** : Play/pause and power switch

The front passenger can play/pause the DVD. It also allows turning on the unit. The unit can be turned off by pressing and holding this switch.

### Dome Light Switch

Dome light switch turns on/off the dome light. When the switch is set to Door, the dome light turns on when the door is open.

### IR Audio Transmitter and Remote Control Receiver

IR transmitter sends sound to the Headphones. IR receiver receives the signal from the remote control. The Infrared Wireless Headphone Transmitter and Remote Control Receiver are located in front of the unit.

### Eject Button

Pressing Eject button unloads Disc.

## Remote Control (RUE-4159H)

This is the multi-function remote control which can operate other Alpine peripheral devices.

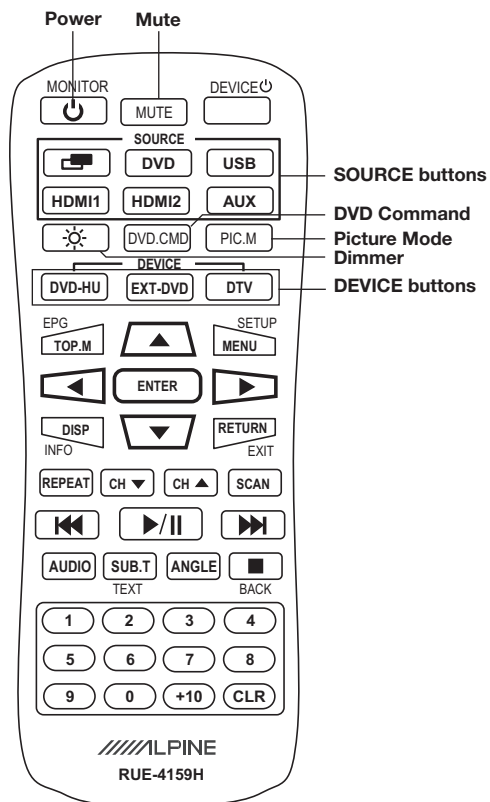

### SOURCE buttons

Press the button to switch the source of DVD, USB, HDMI1, HDMI2 and AUX

### DEVICE buttons



Press the button to change control of other Alpine peripheral devices such as DVD-HU (In-Dash DVD HU), EXT-DVD (External DVD) and DTV (Digital TV Tuner)

# Basic Operations

## Turning Power ON/OFF

The power state of the monitor is memorized when Ignition/ACC is turned off. When Ignition/ACC is turned back on, the monitor returns to the memorized power state (either ON or OFF), including DVD playback position.

### Main Control Keys

- Press **POWER** (  ) to turn **ON** the monitor.
- To turn off power, press and hold **POWER** (  ) again.
- While the power is ON, press **POWER** (  ) to activate the Mute function.

### Remote Control

- Press **POWER** to turn ON and OFF.

### Front Passenger Controls

- Press **PLAY/PAUSE** button to turn ON.
- To turn off the power, press and hold **PLAY/PAUSE**.

## Muting the Audio

### Main Control Keys

While the power is ON, press **POWER** (  ) to activate the Mute function.



Press **POWER** (  ) again to turn OFF the Mute function.

### Remote Control

Press **MUTE** to turn it ON and OFF.

## Switching the Source

### Main Control Keys and Remote Control

- 1 Press **SELECT** (  ) to display the Source Select Menu.
- 2 Press **SELECT** (  ) again to cycle through the different sources.



### Remote Control

Press source buttons (DVD, USB, HDMI1, HDMI2 and AUX) to select the source instantly.

- OSD (On Screen Display) will turn OFF automatically after 5 seconds without use.
- When the source is changed, the power is turned OFF or the ACC is turned OFF, the device remembers the scene where the internal DVD stopped and playback will resume from that point.

## Setting the Backlight Brightness

- 1 Press **Dimmer** (  ) on the Main Control Keys or the remote control to cycle through High/Mid/Low.

- OSD will disappear in 3 seconds.

It is also changed from the backlight tab in the Picture Setting Menu with < or > buttons. (refer to Monitor Setup instructions page 6)

- OSD will disappear in 8 seconds.

- Press and hold the DIMMER (  ) button for at least 2 seconds to access the monitor setup menus.

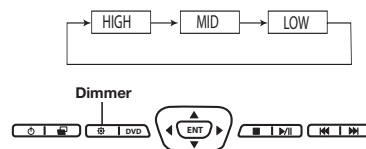

Main Control Keys

## Loading and Unloading Discs

Turn on the power before loading and unloading discs.

### Loading discs

- 1 Insert the disc with the label side facing upwards.
- 2 Once the disc is partially inserted, source is changed to DVD from current source and the disc is drawn in automatically. Playback starts.

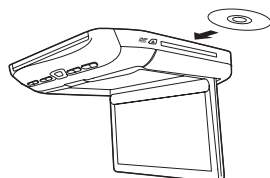

- For two-sided DVDs, play one side of the disc to the end, then unload the disc, turn it over and reload it to play the other side.
- If wrong disc, upside-down discs or dirty discs have been inserted, "Bad Disc" is displayed. Press **▲** and eject the disc.

### Unloading discs

Press **▲**.

Be sure to remove the disc.

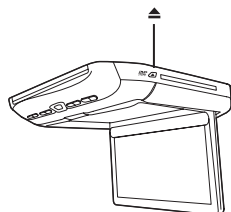

- If the disc is not removed within a few moments, it will be reloaded automatically.
- During ACC OFF or while the disc is being loaded ("LOADING" is displayed), the disc will not be ejected even if you press **▲**.

## DVD Commands

DVD control commands may also be accessed from within the monitor itself. This is useful if the remote control batteries are dead or the remote control is misplaced.

- 1 Press the DVD button on the Main Control Keys or press DVD.CMD on the Remote Control to access the DVD Command menu.
- 2 Press the four directional keys (**▲ ▼ ◀ ▶**) and Enter to select the command.

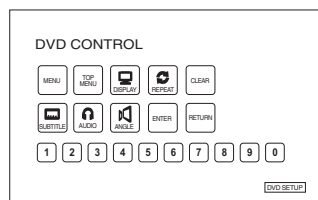

## USB

- 1 Pull the USB Media Play cover out, plug the USB storage device into the USB port.
- 2 Change the source to USB. Contents (video, music and picture) will be played.



- Play order is depending on file structure in the USB storage.
- If an external HDD is connected, USB power may not be enough and additional power may be required.

## HDMI1 Input

One of two HDMI input ports is located on mount side of the overhead monitor. Your installer may connect to any HDMI compatible devices such as DVD head unit, stand-alone DVD player or Digital TV Tuner. (In Europe)

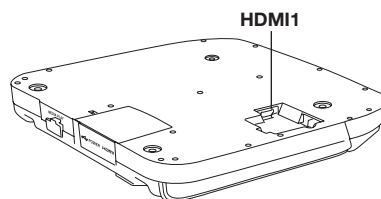

## HDMI2 Input

The second HDMI input port is located with a USB power connector on rear side of the overhead monitor.

- USB is for 5V power (1A) charging only and does not play media.
- HDMI2 and USB can be extended to center console or other place using optional 15 ft HDMI/USB Extension Connector (KCU-315UH). Refer to installation manual page 7.

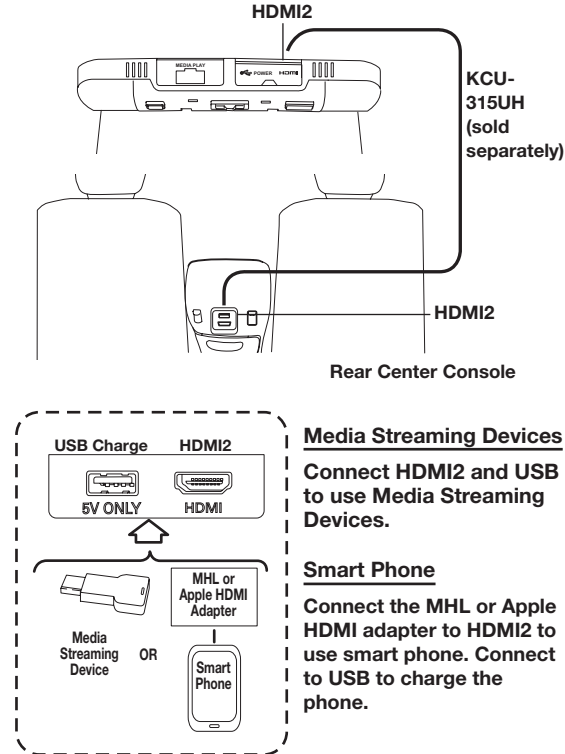

## AUX

Connect to any AUX output devices such as DVD HU, stand-alone DVD or Digital TV Tuner.

## Monitor Setup

Picture Mode, brightness, color, tint and contrast are adjustable.

To access the Settings menus, press and hold the **DIMMER ( )** button on the Main Control Keys or Remote Control for at least 2 seconds and then press ◀ or ▶ to select the Picture Settings, Screen Settings, or System Settings menus.

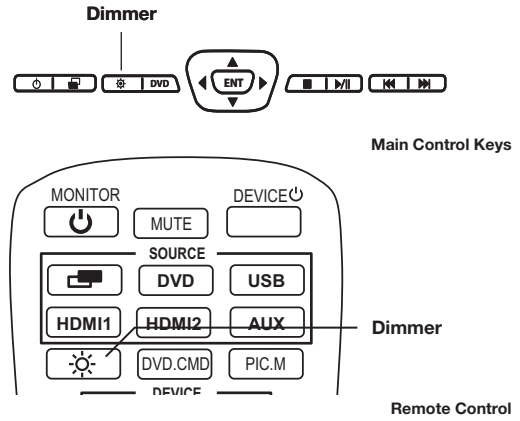

Wait 8 seconds until OSD disappears; any adjustments made will be saved automatically.

## Picture Settings

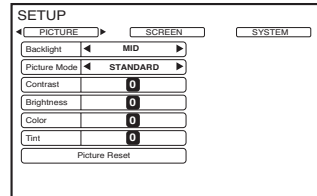

### Setting the Backlight Brightness

Refer to "Setting the Backlight" section on page 4 for detailed instructions.

From the Picture Settings menu, press ◀ or ▶ to cycle through High/Mid/Low.



## Setting the Picture Mode

To change the Picture Mode, press ◀ or ▶ to cycle through the OSD and select from **STANDARD**, **VIVID**, **CINEMA**, **SPORT** and **GAME**. (Default: **STANDARD**)

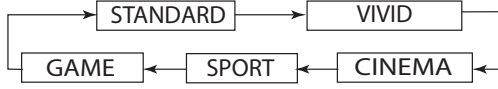

If any of the picture settings (Contrast, Brightness, Color, and Tint) of any mode are adjusted, a **"CUSTOM"** mode will be created and will be set with the new values.



• Picture Reset deletes "CUSTOM" mode.

## Adjusting the Contrast/Brightness/Color/Tint

Press ▲ or ▼ to select the desired picture setting.

Press ◀ or ▶ to adjust the value of the chosen setting. Each setting can be adjusted from -7(MIN) to +7(MAX).

## Resetting the Picture Settings

Press ▲ or ▼ until "Picture Reset" is selected.

Press ENTER to reset all picture settings to their factory default values. This will only reset the current Source Setting (DVD, USB, HDMI1, HDMI2, or AUX).

## Screen Settings

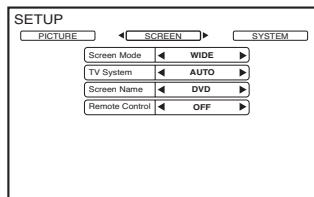

### Setting the Screen Mode and TV System

Display mode on the screen can be adjusted to Wide, Cinema or Normal. (Default: WIDE)

Press ◀ or ▶ to select **WIDE/CINEMA/NORMAL**

The Video Signal Standard (TV System) can be manually switched. (Default: AUTO)

Press ◀ or ▶ to select **AUTO/NTSC/PAL**.

## System Setting

The IR audio transmitter, FM modulator and frequency can be adjusted for all available sources.

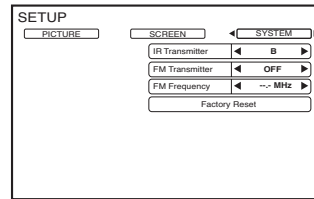

### Setting the IR Audio Transmitter

The IR audio transmitter frequency setting is used to match your IR headphone's frequency fixed settings.

• The headphones included are set to channel A.

Press ◀ or ▶ to select **A/B/OFF**. (Default: **A**)

**CHANNEL A: 2.3 MHz/ 2.8 MHz**

**CHANNEL B: 3.2 MHz/ 3.8 MHz**

### Setting the FM Modulator

Press ◀ or ▶ to select FM Radio region (OFF/USA/OTHERS). (Default: OFF)

It also turns ON or OFF by pressing FM Modulator ON/OFF button on Front Passenger Control.

FM Modulator ON/OFF

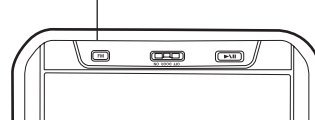

### Setting the FM Frequency

Press ◀ or ▶ to select desired FM Radio

Frequencies between 88.1 MHz to 92.1 MHz.

(Default: 89.1 MHz)

• USA frequency step is 0.2MHz and other countries is 0.1MHz.

### Resetting to the Factory Default

Press ENTER Key, the entire settings including picture, screen and system value will be restored to the factory default.

## DVD Setup

Press and hold the DVD button on the Main Control Key or the DVD.CMD button on the remote control to enter the DVD Setup menu for Parental Control or other setting.

You may also access from the DVD Setup button on the DVD Command screen. (page 5)

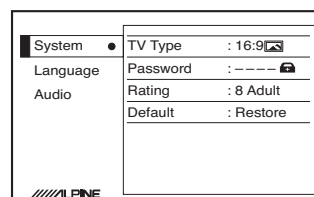

# Wireless Headphones

## Headphone Receivers

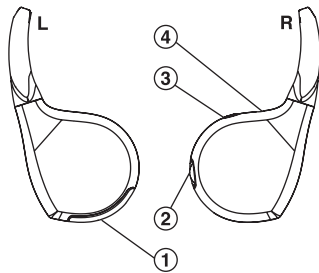

- 1) Battery Cover
- 2) Volume Control
- 3) Power Switch
- 4) Power Indicator LED

## Operation

Read carefully to prevent damage to the headphone or your ears:

**WARNING:** Before turning on the power, remove headphones and turn the volume down as low as possible.

- 1) Be sure the batteries are properly installed in the headphones.
- 2) Turn the headphones volume completely down before placing it on your ears and turning on the power.
- 3) Turn on the headphone power and adjust the headphone volume to a comfortable level (You can increase the audio source volume if needed).

## Adjusting the Volume

Volume can be controlled from the headphone or your own radio volume function.

- 1 Turn on **POWER** on the headphone.
- 2 Adjust the volume level by turning clockwise for louder and counter-clockwise for lower on the headphone.

## Battery Installation

- 1 Press and slide open the battery compartment as shown in the diagram.

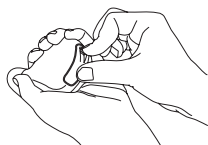

- 2 Place two AAA batteries into the battery compartment of the headphone(s), making sure that the battery polarity is correct.

## Note

If ACC or the monitor's power source is turned off, a loud noise may be produced through the headphones. Be sure to remove the wireless headphones from your ears before you turn the monitor off.

# Accessories

## Check accessory parts.

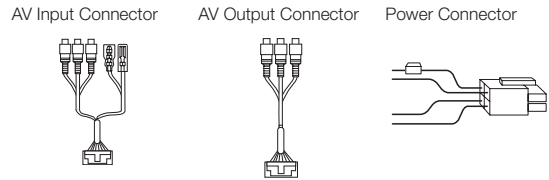

RUE-4159H Universal Remote Control    SHS-N106 Single Source Fold -Flat Wireless Headphones    Installation Bracket



X 2



X 4

X 5

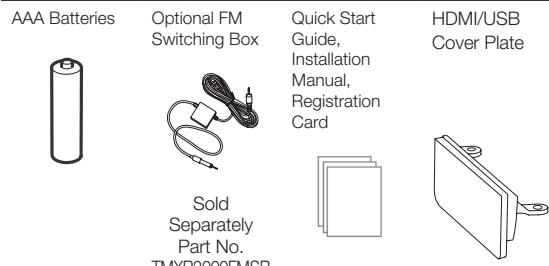

X 6

Sold Separately  
Part No.  
TMXR2000FMSB

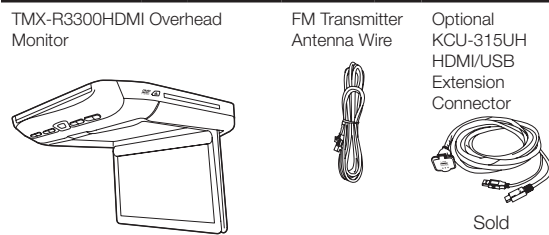

Sold Separately

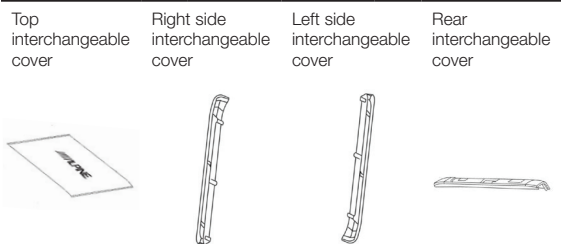

X 3

X 3

X 3

X 3

(Color of Interchangeable cover: high gloss gun metal black, high gloss bright gray, high gloss champagne gold)



## Specifications

Video Display System NTSC/PAL Compatibility

### DISPLAY SCREEN

Size	10.1"
Width	221mm (8.70")
Height	132mm (5.20")
Aspect Ratio	16:9
Type	Transparent type TN
	Liquid Crystal Display
System	TFT-LCD, Active Matrix
Number of Elements	1024(W) x 600(H) x 3
	1.84M Pixels (WSVGA)
Effective Number of Elements	99.9% or more
Back Light	LED

### GENERAL

Operating Voltage	10 – 16 V DC (Typical: 12V)
Power Consumption	2.35A (MAX) 1.60A (TYP) 140mA (Stand by)
Video Input	1.0V p-p 75ohm
Audio Input	2.0V rms (max)
IR Transmitter	CH A: 2.3MHz / 2.8MHz CH B: 3.2 MHz / 3.8MHz
FM Modulator	88.1MHz - 92.1MHz PLL Frequency Synthesizer
Operating Temperature	14 °F to +158 °F (-10 °C to + 70 °C)

### MONITOR

Width	290 mm (11.42")
Depth	290 mm (11.42")
Height (LCD Panel Closed)	45 mm (1.7")
Height (LCD Panel Open)	204.2 mm (8.04")
Weight	2.270 Kg (5.0lbs)



Manufactured under license from Dolby Laboratories.  
Dolby and the double-D symbol are trademarks of Dolby Laboratories.

The terms HDMI and HDMI High-Definition Multimedia Interface, and the HDMI Logo are trademarks or registered trademarks of HDMI Licensing, LLC in the United States and other countries.

This product incorporates copyright protection technology that is protected by U.S. patents and other intellectual property rights. Use of this copyright protection technology must be authorized by Rovi Corporation, and is intended for home and other limited viewing uses only unless otherwise authorized by Rovi Corporation. Reverse engineering and disassembly are prohibited.

# ADVERTENCIA



## ADVERTENCIA

Este símbolo indica que las instrucciones son importantes. De no tenerse en cuenta, se podrían ocasionar heridas graves o la muerte.

### NO VEA VIDEOS MIENTRAS CONDUCE.

Al ver videos, el conductor podría distraerse del camino y provocar un accidente.

### NO UTILICE NINGUNA FUNCIÓN QUE DISTRAIGA SU ATENCIÓN DE UNA CONDUCCIÓN SEGURA DEL VEHÍCULO.

Cualquier función que requiera atención prolongada debería realizarse después de detener el vehículo completamente. Detenga siempre el vehículo en un lugar seguro antes de realizar estas funciones. De lo contrario, podría ocasionar un accidente.

### MANTENGA EL VOLUMEN EN UN NIVEL EN EL QUE AÚN PUEDA ESCUCHAR RUIDOS EXTERNOS MIENTRAS CONDUCE.

De lo contrario, podría ocasionar un accidente.

### MINIMICE LA VISUALIZACIÓN DE LA PANTALLA DURANTE LA CONDUCCIÓN.

Al ver la pantalla, el conductor podría distraerse del camino y provocar un accidente.

### NO DESARME NI ALTERE LA UNIDAD.

Si lo hiciera, podría ocasionar un accidente, un incendio o una descarga eléctrica.

### UTILICE LA UNIDAD SOLAMENTE EN VEHÍCULOS QUE TENGAN 12 VOLTIOS CON NEGATIVO A MASA.

(Consulte al distribuidor en caso de duda). De no ser así, podría ocasionar un incendio, etc.

### MANTENGA LOS OBJETOS PEQUEÑOS, COMO LAS PILAS, FUERA DEL ALCANCE DE LOS NIÑOS.

La ingestión de estos objetos puede provocar lesiones graves. En caso de ingestión, consulte con un médico inmediatamente.

### UTILICE EL AMPERAJE CORRECTO AL SUSTITUIR LOS FUSIBLES.

De no ser así, podría ocasionar un incendio o una descarga eléctrica. Si un fusible se quema más de una vez, revise cuidadosamente todas las conexiones eléctricas en busca de cortocircuitos. También haga que revisen el regulador de voltaje de su vehículo.

### NO BLOQUEE LOS ORIFICIOS DE VENTILACIÓN NI LOS PANELES DEL RADIADOR.

Podría provocar calentamiento en la parte interior, que podría ocasionar un incendio.

### UTILICE ESTE PRODUCTO CON APLICACIONES MÓVILES DE 12 V.

Si se emplea para otra aplicación distinta de la prevista, podría producirse un incendio, una descarga eléctrica u otras lesiones.

### NO COLOQUE LAS MANOS, DEDOS U OBJETOS EXTRAÑOS EN ESPACIOS O RANURAS DE INSERCIÓN.

Podría sufrir lesiones personales u ocasionar daños al producto.

### INSTALE EL PRODUCTO CORRECTAMENTE, DE MANERA QUE EL CONDUCTOR NO PUEDA VER TELEVISIÓN/VIDEOS SI EL VEHÍCULO NO ESTÁ DETENIDO Y CON EL FRENO DE MANO ACCIONADO.

Es peligroso (e ilegal en muchos estados) que el conductor vea videos/televisión mientras conduce. Puede distraer su atención del camino y provocar un accidente. Si el producto no se instala correctamente, el conductor podrá ver televisión/videos mientras conduce y quizás se distraiga del camino y ocasione un accidente. El conductor u otras personas podrían sufrir lesiones graves.



## PRECAUCIÓN

Este símbolo indica que las instrucciones son importantes. De no tenerse en cuenta, se podrían ocasionar heridas graves o daños materiales.

### DETENGA EL FUNCIONAMIENTO INMEDIATAMENTE SI SURGE UN PROBLEMA.

De no ser así, podría ocasionar lesiones personales o daños en el producto. Devuelva el producto al distribuidor autorizado de Alpine o al Centro de Servicio Técnico Alpine más cercano para que lo reparen.

### NO MEZCLE PILAS NUEVAS Y VIEJAS. INTRODUZCA LAS POLARIDADES DE LAS PILEAS CORRECTAMENTE.

Al introducir las pilas, asegúrese de colocar las polaridades (+ y -) correctamente de acuerdo con las instrucciones. La rotura o la pérdida de químicos de las pilas puede ocasionar incendios o lesiones físicas.

### PRECAUCIÓN

PRECAUCIÓN: Radiación láser. Al abrir la unidad NO OBSERVE EL HAZ EN FORMA DIRECTA

(parte inferior del reproductor)



## PRECAUCIONES

### Limpieza del producto

Utilice un paño suave y seco para la limpieza periódica del producto. Para manchas más severas, humedezca el paño sólo con agua. Cualquier otro producto podría disolver la pintura o dañar el plástico.

### Temperatura

No utilice la unidad a temperaturas ambientes superiores a 70°C (158°F) o inferiores a -10°C (14°F).

### Condensación de humedad

Quizás note que la frecuencia del sonido al reproducir discos es oscilante debido a la condensación. En este caso, extraiga el disco del reproductor y aguarde alrededor de una hora hasta que la humedad se evapore.

### Discos rotos

No intente reproducir discos cortados, deformados ni rotos. Reproducir un disco en mal estado podría dañar seriamente el mecanismo de reproducción.

### Mantenimiento

Si tiene problemas, no intente reparar la unidad usted mismo. Regrésela al proveedor Alpine o al Servicio Técnico Alpine más cercano para que la reparen.

---

### **Características del panel LCD**

- Después de apagar el sistema, es posible que continúe observándose temporalmente un leve fantasma de la imagen. Se trata de un efecto característico de la tecnología LCD, y es normal.
- En caso de bajas temperaturas, la pantalla podría perder contraste temporalmente. Después de un calentamiento breve, la pantalla regresará a la normalidad.
- El panel LCD se fabrica empleando una tecnología de producción de precisión sumamente alta. Su cantidad efectiva de píxeles es superior al 99.99%. Es decir, el 0.01% de los píxeles podrían permanecer ENCENDIDOS o APAGADOS en forma permanente.

---

### **Uso de audífonos inalámbricos**

Si se apaga la posición accesorios o la fuente de alimentación de la pantalla, se emite un sonido fuerte a través de los audífonos. No olvide quitarse los audífonos inalámbricos antes de apagar la pantalla.

---

### **Nunca intente lo siguiente:**

No sujete ni jale el disco hacia afuera mientras el mecanismo de recarga automática lo jala hacia el interior del reproductor.

No intente insertar discos mientras la unidad está apagada.

# Introducción

## Pantalla para toldo

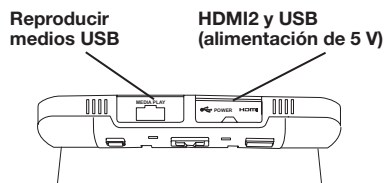
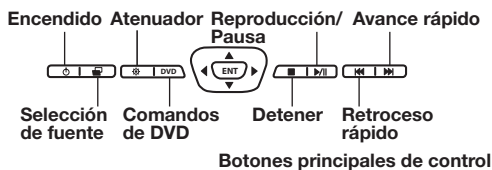
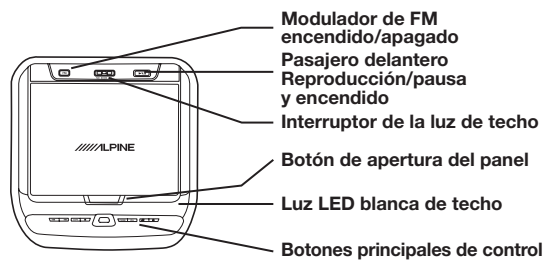
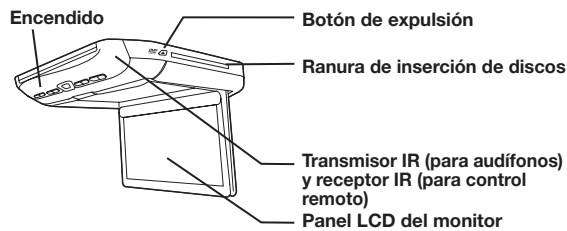

### Panel LCD del monitor

Es una pantalla LCD de matriz activa, SVGA ancha, de 10.1 pulgadas y retroiluminada por LED.

### Botón de apertura del panel

Presione el botón de apertura del panel para liberar la pantalla. El panel descenderá levemente y de esta manera le permitirá abrirlo por completo a 90 grados o más. Para cerrarlo, presione con firmeza el panel de la pantalla LCD hacia arriba, al interior del alojamiento, hasta oír un chasquido.

### Luz LED blanca de techo

La luz blanca LED de techo se enciende al encender el interruptor de la luz de techo o cuando es accionada por la puerta del vehículo (si se ha conectado).

### Botones principales de control

Los botones con retroiluminación blanca se encienden cuando el suministro de energía del DVD con pantalla para toldo está activado. El DVD con pantalla para toldo y otros dispositivos pueden controlarse utilizando estos botones.

### Botones de control del pasajero delantero

**FM**: Interruptor de encendido/apagado del modulador de FM. Cuando se activa el botón FM, el audio se transmite al sintonizador FM de la radio. La radio debe sintonizarse en la frecuencia correcta. Para usar el modulador de FM, la función

FM transmitter del menú System debe estar en la posición ON.

**▶ / ||**: Interruptor de reproducción/pausa y encendido

El pasajero delantero puede reproducir/pausar el DVD. También permite encender la unidad. Esta unidad puede apagarse manteniendo presionado este interruptor.

### Interruptor de la luz de techo

El interruptor de la luz de techo se utiliza para encenderla/apagarla. Si el interruptor se encuentra en la posición Door, la luz de techo se enciende cuando la puerta está abierta.

### Receptor del control remoto y transmisor de audio IR

El transmisor IR envía el sonido a los audífonos. El receptor IR recibe la señal del control remoto. El transmisor infrarrojo de los audífonos inalámbricos y el receptor del control remoto se encuentran en el frente de la unidad.

### Botón de expulsión

Al presionar el botón de expulsión, se extrae el disco.

## Control remoto (RUE-4159H)

Este es el control remoto multifunción que puede operar otros dispositivos periféricos Alpine.

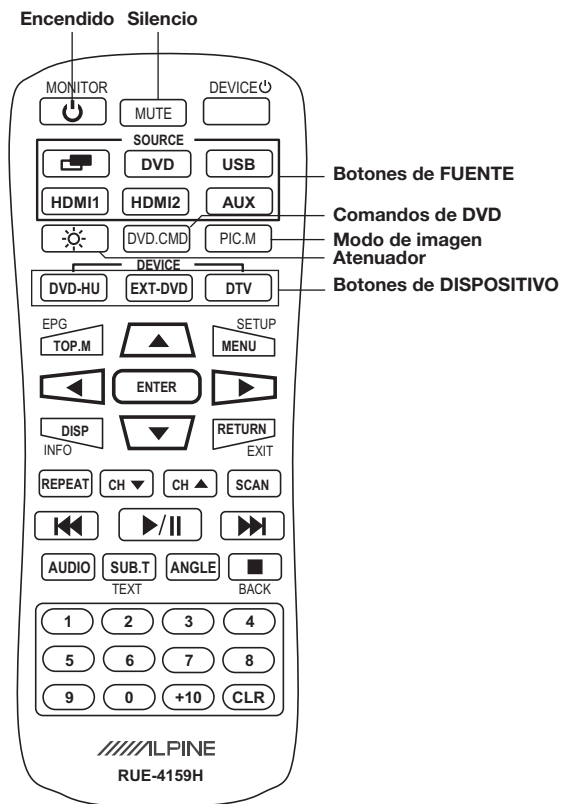

### Botones de FUENTE

Presione el botón para cambiar la fuente a DVD, USB, HDMI1, HDMI2 y AUX.

### Botones de DISPOSITIVO



Presione el botón para cambiar el control de otros dispositivos periféricos Alpine como DVD-HU (DVD HU para tablero), EXT-DVD (DVD externo) y DTV (sintonizador de TV digital).

# Funcionamiento básico

## Encender y apagar la unidad

Al apagar el encendido/la posición de accesorios, se memoriza el estado de la pantalla. Al volver a encender el encendido/a la posición accesorios, la pantalla retorna al estado memorizado (ENCENDIDO o APAGADO), lo que incluye el punto de reproducción del DVD.

### Botones principales de control

- Presione el botón de **ENCENDIDO** (  ) para encender la pantalla.
- Para apagar la unidad, presione y mantenga presionado el botón de **ENCENDIDO** (  ) nuevamente.
- *Mientras el dispositivo está encendido, presione el botón de **ENCENDIDO** (  ) para activar la función de silencio.*

### Control remoto

- Presione el botón de **ENCENDIDO** para encender y apagar el dispositivo

### Controles del pasajero delantero

- Presione el botón **REPRODUCCIÓN/PAUSA** para encender.
- Para apagar el dispositivo, presione y mantenga presionado **REPRODUCCIÓN/PAUSA**.

## Silenciar el audio

### Botones principales de control

Mientras el dispositivo está encendido, presione el botón de **ENCENDIDO** (  ) para activar la función de silencio.



Presione el botón de **ENCENDIDO** (  ) otra vez para apagar la función de silencio.

### Control remoto

Presione **MUTE** para encender y apagar la función.

## Cambio de fuente

### Botones principales de control y control remoto

- 1 Presione **SELECCIONAR** (  ) para mostrar el menú de selección de fuente.
- 2 Presione **SELECCIONAR** (  ) otra vez para alternar entre las diferentes fuentes.

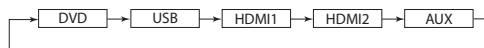

### Control remoto

Presione los botones de fuente (**DVD**, **USB**, **HDMI1**, **HDMI2** y **AUX**) para seleccionar la fuente de forma instantánea.

- La información en pantalla se desactivará automáticamente una vez transcurridos 5 segundos sin usar la unidad.
- Al cambiar la fuente, apagar la unidad o apagar la posición de accesorios, el dispositivo recuerda en qué escena se detuvo el DVD interno y la reproducción se reanuda desde ese punto.

## Ajuste del brillo de retroiluminación

- 1 Presione el botón **Atenuador** (  ) en los botones principales de control o el control remoto para alternar entre alto/medio/bajo.

- La información en pantalla desaparecerá en 3 segundos.

También puede cambiarse desde la pestaña de retroiluminación en el menú de ajuste de la imagen o con los botones < o >. (Consulte las instrucciones de configuración de la pantalla en la página 15).

- La información en pantalla desaparecerá en 8 segundos.
- Oprima y mantenga oprimido el botón **ATENUADOR** (  ) durante al menos 2 segundos para acceder a los menús de configuración de la pantalla.

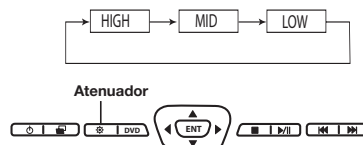

Botones principales de control

## Carga y expulsión de discos

Encienda la unidad antes de cargar y de expulsar discos.

### Carga de discos

- 1 Inserte el disco con el lado de la etiqueta hacia arriba.
- 2 Una vez que el disco esté parcialmente insertado, la fuente actual se cambiará a DVD y el disco se insertará de forma automática. Comienza la reproducción.

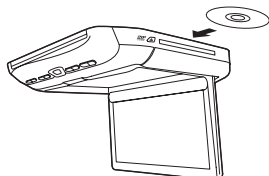

- En el caso de los DVD de dos caras, reproduzca uno de los lados hasta finalizar, extraiga el disco, dolo vuelta y vuélvalo a insertar para reproducir el otro lado.
- Si se inserta un disco incorrecto, del revés o sucio, se muestra el mensaje "Bad Disc". Presione **▲** y expulse el disco.

### Expulsión de discos

Presione **▲**.

No olvide extraer el disco.

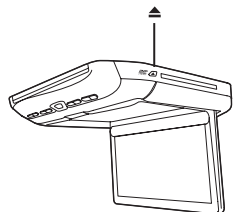

- Si no lo extrae dentro de un breve periodo, el disco volverá a cargarse automáticamente.
- Mientras la posición de accesorios esté apagada o mientras el disco se esté cargando (se mostrará el mensaje "LOADING"), el disco no se expulsará aunque usted presione el botón **▲**.

## Comandos de DVD

También puede accederse a los comandos de control de DVD desde dentro de la pantalla en sí misma. Esto resulta útil si las pilas del control remoto se agotaron o si el control remoto se extravió.

- 1 Presione el botón DVD en los botones principales de control o presione DVD.CMD en el control remoto para acceder al menú de comandos de DVD.
- 2 Presione las cuatro teclas direccionales (**▲ ▼ ◀ ▶**) y Enter para seleccionar el comando.

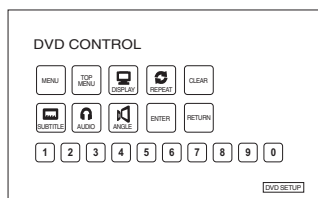

## USB

- 1 Extraiga la cubierta para reproducción de medios USB, y conecte el dispositivo de almacenamiento USB en el puerto.
- 2 Cambie la fuente a USB. Se reproducirá el contenido (video, música y fotografías).



- El orden de reproducción depende de la estructura del archivo en el dispositivo de almacenamiento USB.
- Si se conecta un disco duro externo, puede que la alimentación de USB no sea suficiente y se necesite alimentación adicional.

## Entrada HDMI1

Uno de los dos puertos de entrada HDMI está ubicado en el montaje de la pantalla para todo. El instalador puede conectarse a cualquier dispositivo HDMI compatible como una unidad principal de DVD, un reproductor autónomo de DVD o un sintonizador de TV digital. (En Europa)

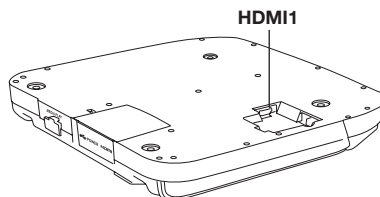

## Entrada HDMI2

El segundo puerto de entrada HDMI está ubicado con un conector de alimentación USB en la parte trasera de la pantalla para todo.

- El puerto USB es para carga de 5 V (1 A) únicamente y no reproduce medios.
- El HDMI2 y el USB pueden extenderse a la consola central u otro lugar mediante el uso del conector de extensión HDMI/USB opcional de 4.57 m (15 ft) (KCU-315UH). Consulte la página 15 del manual de instalación.

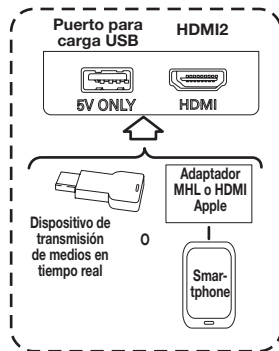
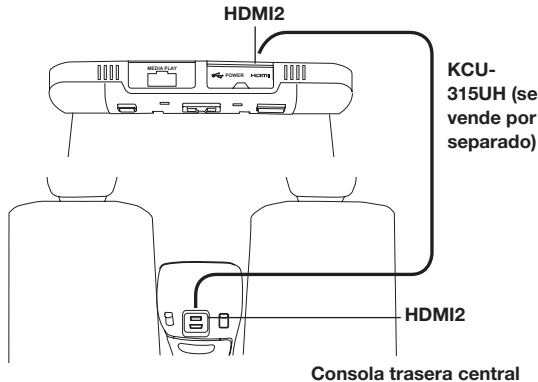

### Dispositivos de transmisión de medios en tiempo real

Conecte el HDMI2 y el USB para usar dispositivos de transmisión de medios en tiempo real.

#### Smartphone

Conecte el adaptador MHL o HDMI Apple al HDMI2 para usar un smartphone. Conecte al USB para cargar el teléfono.

## AUX

Conecte a cualquier dispositivo con salida AUX como un DVD HU, un reproductor de DVD autónomo o un sintonizador de TV digital.

# Configuración de la pantalla

Es posible ajustar el modo, el brillo, el color, el tinte y el contraste de la imagen.

Para acceder a los menús de ajuste presione y mantenga presionado el botón **ATENUADOR** (☼) en los botones principales de control o el control remoto por al menos 2 segundos y luego presione ◀ o ▶ para seleccionar los menús de ajuste de imagen, pantalla o sistema.

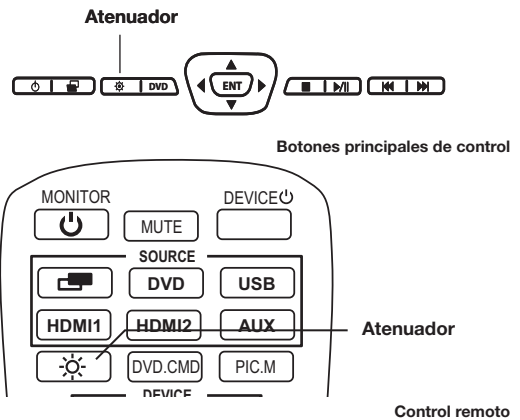

Aguarde 8 segundos hasta que la información en pantalla desaparezca; el ajuste se guardará automáticamente.

## Ajustes de imagen

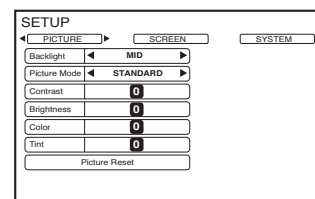

### Ajuste del brillo de retroiluminación

Consulte la sección "Ajuste del brillo de retroiluminación" en la página 13 para obtener instrucciones detalladas.

En el menú de ajustes de imagen presione ◀ o ▶ para alternar entre alto/medio/bajo.

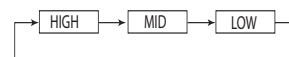

## Selección del modo de imagen

Para cambiar el modo de imagen presione ◀ o ▶ para navegar por la información en pantalla y seleccionar **STANDARD**, **VIVID**, **CINEMA**, **SPORT** y **GAME** (La opción predeterminada es: **STANDARD**)

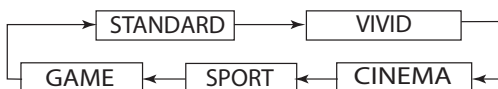

Si se ajusta cualquiera de las opciones de imagen (contraste, brillo, color y tinte) de cualquier modo, se creará el modo **"CUSTOM"** y se establecerá con los nuevos valores.



• El restablecimiento de la imagen elimina el modo **"CUSTOM"**.

## Ajuste de contraste/brillo/color/tinte

Presione ▲ o ▼ para seleccionar el ajuste de imagen deseado.

Presione ◀ o ▶ para modificar el valor del ajuste elegido. Los valores de cada ajuste pueden configurarse entre -7 (MÍN.) y +7 (MÁX.).

## Cómo restablecer los ajustes de imagen

Presione ▲ o ▼ hasta seleccionar **"Picture Reset"**.

Presione **ENTER** para restablecer todos los ajustes de imagen a los valores predeterminados de fábrica. Esto solo restablecerá los ajustes de fuente actuales (**DVD**, **USB**, **HDMI1**, **HDMI2**, o **AUX**).

## Ajustes de pantalla

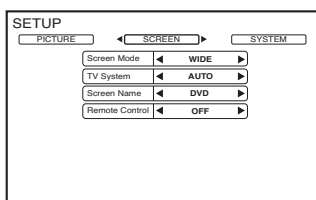

## Configuración del modo de pantalla y del sistema de televisión

Puede escogerse entre los modos de visualización **Wide**, **Cinema** o **Normal**. (La opción predeterminada es: **WIDE**)

Presione ◀ o ▶ para seleccionar **WIDE/CINEMA/NORMAL**

La norma de señal de video (sistema de televisión) puede cambiarse en forma manual. (La opción predeterminada es: **AUTO**)

Presione ◀ o ▶ para seleccionar **AUTO/NTSC/PAL**.

## Ajustes del sistema

El transmisor de audio IR, el modulador de FM y la frecuencia pueden ajustarse con respecto a todas las fuentes disponibles.

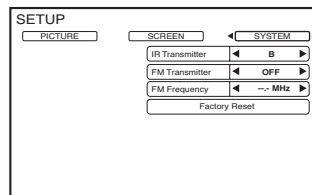

## Configuración del transmisor de audio IR

El ajuste de la frecuencia del transmisor de audio IR se usa para sincronizarlo con los ajustes fijos de la frecuencia de sus audífonos IR.

• Los audífonos incluidos están configurados en el canal **A**.

Presione ◀ o ▶ para seleccionar **A/B/OFF**.

(La opción predeterminada es: **A**)

**CANAL A: 2.3 MHz/ 2.8 MHz**

**CANAL B: 3.2 MHz/ 3.8 MHz**

## Configuración del modulador de FM

Presione ◀ o ▶ para seleccionar la región de la radio FM (**OFF/USA/OTHERS**). (La opción predeterminada es: **OFF**)

Además se enciende o se apaga al presionar el botón de encendido/apagado del modulador de FM en los controles del pasajero delantero.

Modulador de FM encendido/apagado

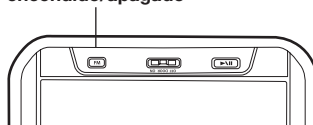

## Configuración de la frecuencia de FM

Presione ◀ o ▶ para seleccionar las frecuencias de radio FM deseadas entre **88.1 MHz** y **92.1 MHz**. (La opción predeterminada es: **89.1 MHz**)

• En los **EE. UU.**, las frecuencias cambian en incrementos de **0.2 MHz** y en los demás países, de **0.1 MHz**.

## Restablecimiento de los ajustes predeterminados de fábrica

Al presionar la tecla **ENTER**, todos los ajustes, incluidos los valores de imagen, pantalla y sistema, se restablecerán a los ajustes predeterminados de fábrica.

## Configuración de DVD

Presione y mantenga presionado el botón de **DVD** en los botones principales de control o el botón **DVD.CMD** en el control remoto para ingresar al menú de configuración de DVD para control parental u otro ajuste.

Además puede acceder desde el botón **DVD Setup** en la pantalla de comandos de DVD. (página 14)

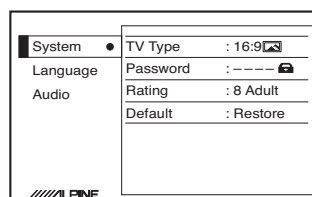



# Audífonos inalámbricos

## Audífonos

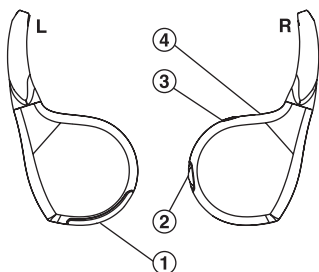

- 1) Tapa de las pilas
- 2) Control de volumen
- 3) Interruptor de encendido
- 4) LED indicador de encendido

## Funcionamiento

**Lea atentamente para evitar daños a los audífonos o los oídos:**

*ADVERTENCIA: Antes de encender la unidad, quite los audífonos y reduzca el volumen todo lo posible.*

- 1) Asegúrese de colocar correctamente las pilas en los audífonos.
- 2) Baje totalmente el volumen de los audífonos antes de colocárselos y de encender la unidad.
- 3) Encienda los audífonos y ajuste su volumen hasta alcanzar un nivel cómodo (puede aumentar el volumen de la fuente de audio si es necesario).

## Ajuste del volumen

El volumen puede controlarse desde los audífonos o desde la función de volumen de su radio.

- 1** Encienda los audífonos.
- 2** Ajuste el volumen; para aumentarlo, gire en el sentido de las agujas del reloj y para reducirlo, en el sentido contrario.

## Colocación de las pilas

- 1** Presione el compartimiento de las pilas y deslícelo para abrirlo como se muestra en el diagrama.



- 2** Coloque dos pilas AAA en el compartimiento específico de los audífonos comprobando que la polaridad sea la correcta.

## Nota

Si se apaga la posición accesorios o la fuente de alimentación de la pantalla, podría emitirse un sonido fuerte a través de los audífonos. No olvide quitarse los audífonos inalámbricos antes de apagar la pantalla.

# Accesorios

## Compruebe los accesorios.

Conector de entrada AV    Conector de salida AV    Conector de alimentación

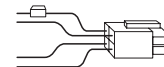
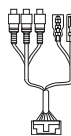

Control remoto universal RUE-4159H



Audífonos inalámbricos de plegado compacto y de conexión a una sola fuente SHS-N106



X 2

Moldura de ajuste



Tornillos (para el soporte de montaje)



Tornillos (para la moldura de ajuste)



X 4

X 5

Pilas AAA



Adaptador del transmisor de FM opcional



Guía de consulta rápida, Manual de instalación, tarjeta de registro



Tapa de HDMI/USB

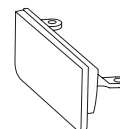

X 6

Se vende por separado  
Pieza No. TMXR2000FM5B

Pantalla para toldo TMX-R3300HDMI

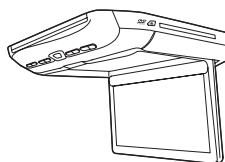

Cable de la antena del transmisor de FM



Opcional Conector de extensión HDMI/USB KCU-315UH



Se vende por separado

Cubierta superior



X 3

Cubierta lateral derecha



X 3

Cubierta lateral izquierda



X 3

Cubierta trasera



X 3

(Color de la cubierta: negro acerado oscuro de alto brillo, gris fuerte de alto brillo, dorado claro de alto brillo)

## Especificaciones

Sistema de reproducción de video con compatibilidad NTSC/PAL

### PANTALLA

Tamaño	10.1"
Ancho	221 mm (8.70")
Altura	132 mm (5.20")
Relación de aspecto	16:9
Tipo	Transparente tipo TN
Sistema	Pantalla de cristal líquido TFT-LCD, de matriz activa
Cantidad de elementos	1024 (An.) x 600 (Al.) x 3 1.84 millones de píxeles (WSVGA)
Cantidad efectiva de elementos	99.9% o más
Retroiluminación	LED

### GENERAL

Voltaje de operación	10 – 16 V CC (Típico: 12 V)
Consumo de energía	2.35 A (MÁX.) 1.60 A (TÍPICO) 140 mA (en espera)
Entrada de video	1.0 V p-p 75 ohm
Entrada de audio	2.0 V rms (máx.)
Transmisor IR	CANAL A: 2.3 MHz/2.8 MHz Canal B: 3.2 MHz/3.8 MHz
Modulador de FM	88.1 MHz - 92.1 MHz Frecuencia PLL Sintetizador
Temperatura de operación	14 °F a +158 °F (-10 °C a + 70 °C)

### PANTALLA

Ancho	290 mm (11.42")
Profundidad	290 mm (11.42")
Altura (con el panel LCD cerrado)	45 mm (1.7")
Altura (con el panel LCD abierto)	204.2 mm (8.04")
Peso	2.270 kg (5.0 lb)



Manufactured under license from Dolby Laboratories.  
Dolby and the double-D symbol are trademarks of Dolby Laboratories.

Los términos HDMI e interfaz multimedia de alta definición HDMI, y el logotipo de HDMI son marcas registradas o marcas comerciales de HDMI Licensing, LLC en los Estados Unidos y otros países.

Este producto incorpora tecnología de protección de derechos de autor que está protegida por patentes de los Estados Unidos y otros derechos de propiedad intelectual. El uso de esta tecnología de protección de derechos de autor debe estar autorizado por Rovi Corporation, y debe utilizarse con propósitos domésticos y otros usos de visualización limitados únicamente, a menos que Rovi Corporation autorice lo contrario. Quedan terminantemente prohibidos el desmontaje y la ingeniería inversa.

# AVERTISSEMENT



## AVERTISSEMENT

Ce symbole désigne des instructions importantes. Le non-respect de ces instructions peut entraîner de graves blessures, voire la mort.

### NE PAS REGARDER DE VIDÉO PENDANT LA CONDUITE.

Regarder une vidéo pourrait distraire le conducteur du véhicule et provoquer un accident car il n'est plus attentif à la route devant lui.

### N'ACTIVER AUCUNE FONCTION SUSCEPTIBLE DE DÉTOURNER VOTRE ATTENTION DE LA CONDUITE SÉCURITAIRE DU VÉHICULE.

Les fonctions requérant une attention prolongée ne doivent être utilisées qu'après l'arrêt complet du véhicule. Toujours arrêter le véhicule à un endroit sûr avant d'utiliser ces fonctions. Faute de quoi, vous pourriez provoquer un accident.

### RÉGLER LE VOLUME DE MANIÈRE À POUVOIR ENTENDRE LES BRUITS EXTÉRIEURS DURANT LA CONDUITE.

Faute de quoi, vous pourriez provoquer un accident.

### MINIMISER LA CONSULTATION DE L'AFFICHAGE DURANT LA CONDUITE.

Consulter l'affichage pourrait distraire le conducteur du véhicule et provoquer un accident car il n'est plus attentif à la route devant lui.

### NE PAS DÉSASSEMBLER NI MODIFIER L'APPAREIL.

Vous risqueriez ainsi de provoquer un accident, un incendie ou un choc électrique.

### CONVIENT UNIQUEMENT AUX VOITURES DOTÉES D'UNE MISE À LA TERRE NÉGATIVE 12 VOLTS

(Consulter votre revendeur si vous n'en êtes pas sûr.) Faute de quoi, vous pourriez provoquer un incendie, etc.

### GARDER LES PETITS OBJETS TELS QUE LES BATTERIES HORS DE PORTÉE DES ENFANTS.

L'ingestion de tels objets peut entraîner de graves blessures. En cas d'ingestion, consulter immédiatement un médecin.

### REPLACER LES FUSIBLES PAR DES FUSIBLES DE RECHANGE DE L'INTENSITÉ NOMINALE APPROPRIÉE.

Faute de quoi, vous pourriez provoquer un incendie ou un choc électrique. Si un fusible grille plus d'une fois, vérifiez attentivement les connexions électriques pour détecter la présence de courts-circuits. Faites aussi vérifier le régulateur de tension de votre véhicule.

### NE PAS BLOQUER LES ÉVÉNEMENTS OU LES PANNEAUX DU RADIATEUR.

Vous pourriez causer une accumulation de chaleur à l'intérieur et un incendie.

### UTILISER CE PRODUIT POUR LES APPAREILS MOBILES 12 V.

Toute utilisation autre que l'application désignée comporte un risque d'incendie, de choc électrique ou de blessure.

### NE PAS METTRE LES MAINS, LES DOIGTS OU DES CORPS ÉTRANGERS DANS LES FENTES OU LES ESPACES D'INSERTION.

Vous pourriez causer des blessures corporelles ou endommager le produit.

### INSTALLER LE PRODUIT CORRECTEMENT POUR S'ASSURER QUE LE CONDUCTEUR NE PUISSE PAS REGARDER LA TÉLÉVISION/LÉS VIDÉOS QUE LORSQUE LE VÉHICULE EST ARRÊTÉ ET LE FREIN DE STATIONNEMENT EST APPLIQUÉ.

Si le conducteur regarde la télévision/les vidéos pendant la conduite du véhicule, cela constitue une situation dangereuse (voire illégale dans certains États). Le conducteur du véhicule pourrait être distrait et un accident pourrait être provoqué car le conducteur n'est plus attentif à la route devant lui. Si le produit n'est pas correctement installé, le conducteur pourra regarder la télévision/les vidéos en conduisant le véhicule, ce qui le distrairait et pourrait être provoqué un accident car il ne serait plus attentif à la route devant lui. Le conducteur ou d'autres personnes pourraient être gravement blessés.



## MISE EN GARDE

Ce symbole désigne des instructions importantes. Le non-respect de ces instructions peut entraîner des blessures ou des dommages matériels.

### EN CAS DE PROBLÈME, INTERROMPRE TOUTE UTILISATION.

Le non-respect de cette précaution peut causer des blessures ou endommager l'appareil. Rappelez-le à votre distributeur agréé Alpine ou au centre de service après-vente Alpine le plus près de chez vous afin qu'il soit réparé.

### NE PAS UTILISER EN MÊME TEMPS DES PILES USÉES ET DES PILES NEUVES. INSÉRER LES PILES EN RESPECTANT LA POLARITÉ.

En insérant les piles, assurez-vous de respecter la polarité (+ et -). Une rupture ou une fuite de produits chimiques des piles pourrait provoquer un incendie ou des blessures corporelles.

### MISE EN GARDE

MISE EN GARDE - Rayon laser. NE PAS REGARDER FIXEMENT LE FAISCEAU.

(Côté inférieur du lecteur)



## PRÉCAUTIONS

### Nettoyage du produit

Nettoyez le produit périodiquement avec un chiffon doux et sec. En cas de taches tenaces, trempez le chiffon dans l'eau uniquement. Tout autre produit risquerait de dissoudre la peinture ou d'endommager le plastique.

### Température

Ne faites pas fonctionner l'appareil à une température ambiante supérieure à +70 °C (+158 °F) ou inférieure à -10 °C (14 °F).

### Condensation d'humidité

La condensation peut interférer avec la qualité du son. Dans ce cas, enlevez le disque du lecteur et attendez environ une heure pour que l'humidité s'évapore.

### Disque endommagé

N'essayez pas de lire des disques fissurés, déformés ou endommagés. Vous risqueriez d'endommager le mécanisme de lecture. Ne tentez pas de charger plusieurs disques.

### Maintenance

Si vous éprouvez des problèmes, ne tentez pas de réparer l'appareil vous-même. Rappelez-le à votre distributeur Alpine ou au centre de service après-vente Alpine le plus près de chez vous afin qu'il soit réparé.

### Caractéristiques du panneau ACL

- Lorsque le système s'éteint, le fantôme de l'image précédemment affichée reste temporairement visible. Il s'agit d'un effet particulier normal, propre à la technologie ACL.
- Des températures froides peuvent causer la perte temporaire du contraste de l'écran. Une courte période de réchauffement réglera ce problème.
- Le panneau ACL est conçu à l'aide d'une technologie de fabrication de très haute précision. Le ratio de pixels efficaces dépasse 99,99 %. Ce qui signifie que 0,01 % des pixels peuvent être toujours ALLUMÉS ou ÉTEINTS.

### Utilisation des casques sans fil

Si l'ACC est coupé ou l'alimentation électrique de l'écran est interrompue, le casque émet un bruit intense. Assurez-vous de retirer le casque sans fil de vos oreilles avant d'éteindre l'écran.

### Ne tentez jamais d'effectuer les opérations suivantes

Ne saisissez pas ou ne retirez pas le disque pendant qu'il est tiré dans le lecteur par le mécanisme de chargement automatique. N'essayez pas d'insérer un disque dans l'appareil quand celui-ci est éteint.

# Démarrage

## Moniteur suspendu

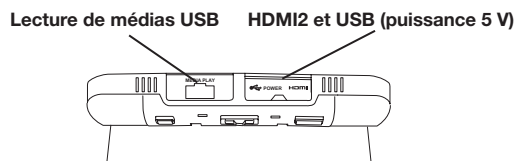
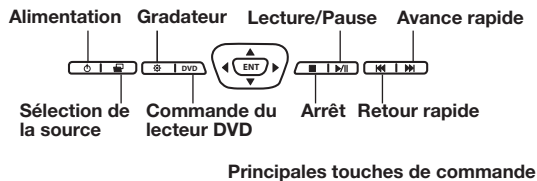
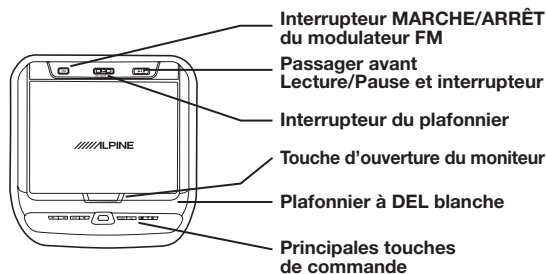
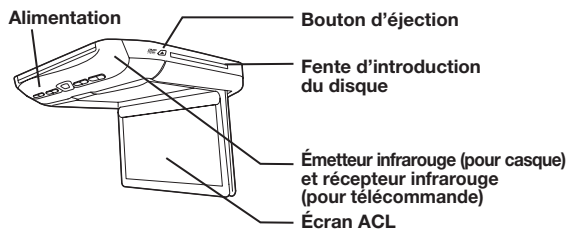

### Écran ACL

Il s'agit d'un écran ACL à matrice active de 10,1 pouces rétro-éclairé par DEL avec résolution SVGA.

### Touche d'ouverture du moniteur

Appuyez sur la touche d'ouverture du moniteur pour le dégager. Le panneau sera libéré, vous permettant de l'ouvrir à une position à 90 degrés ou plus. Pour le refermer, appuyez solidement sur le panneau du moniteur ACL jusqu'à entendre un clic pour qu'il soit rangé dans son boîtier.

### Plafonnier à DEL blanche

Le plafonnier à DEL blanche s'allume quand l'interrupteur du plafonnier est activé ou quand la porte du véhicule est ouverte (si elle est connectée).

### Principales touches de commande

Des boutons rétro-éclairés blancs s'allument lorsque le moniteur suspendu est allumé. Le moniteur du DVD suspendu et d'autres appareils peuvent être commandés avec ces boutons.

### Boutons de commande du passager avant

**FM** : Interrupteur MARCHÉ/ARRÊT du modulateur FM

Le son DVD du moniteur est transmis au tuner FM de la radio lorsque la touche FM est allumée. La radio doit être réglée sur la bonne fréquence. La fonction émetteur FM dans le menu système doit être activée (ON) pour utiliser le modulateur FM.

: Bouton lecture/pause et interrupteur d'alimentation  
Le passager avant peut mettre le DVD sur lecture ou sur pause. Ce commutateur permet également d'allumer l'appareil. L'appareil peut être éteint en maintenant ce commutateur enfoncé.

### Interrupteur du plafonnier

L'interrupteur du plafonnier éteint/allume le plafonnier. Lorsque l'interrupteur est positionné sur Porte, le plafonnier s'allume lorsque la porte est ouverte.

### Émetteur audio infrarouge et récepteur de télécommande

L'émetteur infrarouge envoie le son vers le casque audio. Le récepteur infrarouge reçoit le signal de la télécommande. L'émetteur du casque sans fil et le récepteur de la télécommande infrarouges se trouvent sur la face avant de l'appareil.

### Bouton d'éjection

Le bouton Eject éjecte le disque.

## Télécommande (RUE-4159H)

Il s'agit de la télécommande multifonction qui vous permet de contrôler les autres périphériques Alpine.

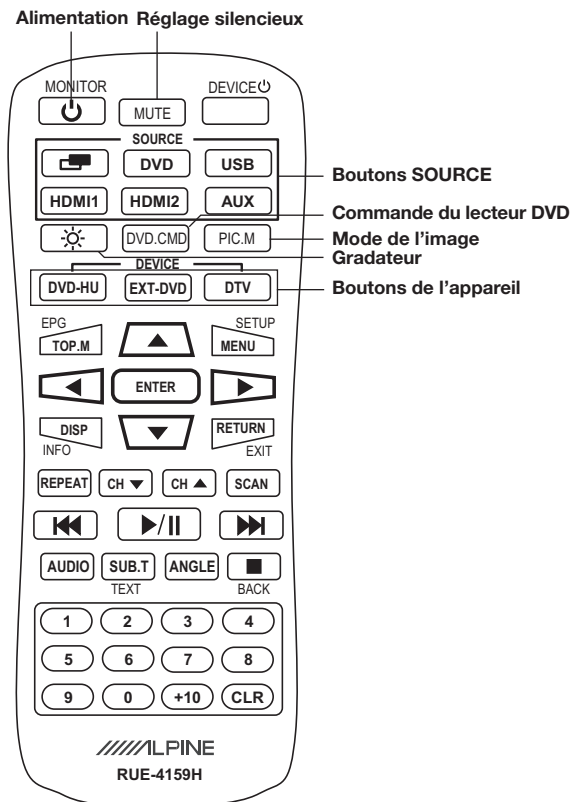

### Boutons SOURCE

Appuyez sur le bouton pour sélectionner la source des entrées DVD, USB, HDMI1, HDMI2 et AUX

### Boutons de l'appareil



Appuyez sur le bouton pour changer le contrôle d'autres périphériques Alpine comme le DVD-HU (DVD-HU au tableau de bord), EXT-DVD (DVD externe) et DTV (tuner TV numérique)

# Opérations de base

## Allumer/Éteindre

L'état de l'alimentation du moniteur est mémorisé lorsque le contact/convertisseur de courant alternatif est coupé. Lorsque le contact/convertisseur de courant alternatif est rallumé, le moniteur revient à l'état mémorisé de l'alimentation (en marche ou en arrêt), y compris la position de lecture du DVD.

### Principales touches de commande

- Appuyez sur **POWER** (  ) pour allumer le moniteur.
- Pour mettre hors tension, appuyez et maintenez de nouveau le bouton **POWER** (  ) enfoncé.
- Lorsque l'alimentation est sur ON, appuyez sur **POWER** (  ) pour activer la fonction de sourdine.

### Télécommande



- Appuyez sur **POWER** pour allumer et éteindre l'appareil.

### Commandes du passager avant

- Appuyez sur le bouton **PLAY/PAUSE** pour allumer l'appareil.
- Pour mettre l'appareil hors tension, maintenez la touche **PLAY/PAUSE** enfoncée.

## Fonction de sourdine audio

### Principales touches de commande



Lorsque l'appareil est sous tension, appuyez sur **POWER** (  ) pour activer la fonction de sourdine. Appuyez de nouveau sur **POWER** (  ) pour désactiver la fonction de sourdine.

### Télécommande

Appuyez sur **MUTE** pour l'activer et la désactiver.

## Changement de la source

### Principales touches de commande et télécommande

- 1 Appuyez sur **SELECT** (  ) pour visualiser le menu Sélection de la source.
- 2 Appuyez de nouveau sur **SELECT** (  ) pour faire défiler les différentes sources.

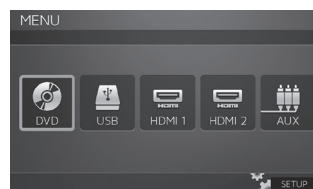
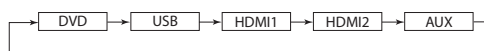

### Télécommande

Appuyez sur les boutons source (DVD, USB, HDMI1, HDMI2 et AUX) pour sélectionner la source instantanément.

- L'affichage à l'écran s'éteint automatiquement lorsqu'il n'est pas utilisé pendant plus de 5 secondes.
- Lorsque la source est changée, l'alimentation est interrompue ou le convertisseur de courant alternatif est coupé, l'appareil mémorise la scène où la lecture s'est arrêtée et retourne à la même scène quand la lecture reprend.

## Choix de la luminosité du rétro-éclairage

- 1 Appuyez sur **Dimmer** (  ) sur les principales touches de commande ou sur la télécommande pour alterner entre Fort/Moyen/Faible.

- L'affichage à l'écran disparaîtra dans 3 secondes.

Il peut également être modifié dans l'onglet Rétro-éclairage du menu Réglage d'image avec les boutons < ou >. (reportez-vous aux instructions de configuration du moniteur, page 23)

- L'affichage à l'écran disparaîtra dans 8 secondes.
- Maintenez enfoncée la touche **DIMMER** (  ) pendant au moins 2 secondes pour accéder au menu de configuration du moniteur.

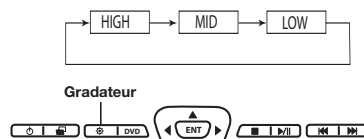

Principales touches de commande

## Chargement et éjection de disques

Allumez le moniteur avant de charger ou d'éjecter un disque.

### Chargement des disques

- 1 Insérez le disque en orientant la face imprimée vers le haut.
- 2 Une fois le disque partiellement inséré, la source actuelle change automatiquement à DVD et le disque est automatiquement chargé. La lecture démarre.

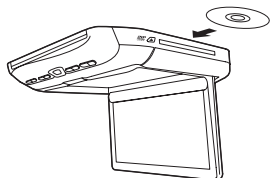

- Pour les DVD double face, lisez une face du disque jusqu'à la fin, puis retirez le disque, retournez-le et rechargez-le pour lire l'autre face.
- Si un mauvais disque, un disque sur la mauvaise face ou un disque sale a été inséré, le message « DISC ERROR » s'affiche. Appuyez sur ▲ et éjectez le disque.

### Éjection des disques

Appuyez sur ▲.

Veillez à retirer le disque.

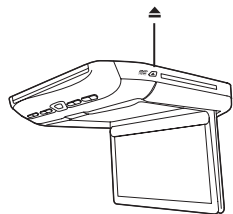

- Si le disque n'est pas retiré peu après, il est automatiquement rechargé.
- Si le convertisseur de courant alternatif est éteint ou si le chargement du disque est en cours (« LOADING » est affiché), le disque ne sera pas éjecté même si vous appuyez sur ▲.

## Commandes du lecteur DVD

Les commandes de contrôle du lecteur DVD sont également accessibles depuis le moniteur lui-même. Ceci est utile dans le cas où les piles de la télécommande seraient à plat ou si la télécommande était perdue.

- 1 Appuyez sur le bouton DVD sur les principales touches de commande ou sur bouton Menu sur la télécommande pour accéder au menu de commande du lecteur DVD.
- 2 Appuyez sur les quatre touches directionnelles (▲▼◀▶) puis sur Enter pour sélectionner la commande.

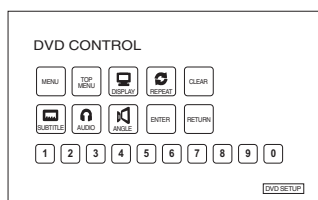

## USB

- 1 Tirez sur le rabat de recouvrement du bouton de lecture de médias USB et branchez le périphérique de stockage USB dans le port USB.
- 2 Changez la source à USB. Le contenu (vidéo, musique et image) sera lu.



- L'ordre de lecture dépend de la structure de fichiers dans le périphérique de stockage USB.
- Si un disque dur externe est connecté, l'alimentation USB peut ne pas suffire et une source d'alimentation supplémentaire peut s'avérer nécessaire.

## Entrée HDMI1

Un des deux ports d'entrée HDMI est situé sur le côté de la fixation du moniteur suspendu. Votre programme d'utilisation peut se connecter à tout appareil compatible HDMI, tel qu'une unité DVD principale, un lecteur de DVD autonome ou un tuner TV numérique. (En Europe)

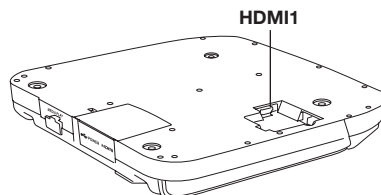

## Entrée HDMI2

Le deuxième port d'entrée HDMI se trouve à côté du connecteur d'alimentation USB, sur le côté arrière du moniteur suspendu.

- L'entrée USB est conçue pour le chargement de puissance 5 V (1A) seulement et ne lit pas de contenu média.
- Les entrées HDMI2 et USB peuvent être connectées à la console centrale ou tout autre endroit à l'aide du connecteur d'extension HDMI/USB de 15 pi (KCU-315UH), offerte en option. Reportez-vous au manuel d'installation, page 23.

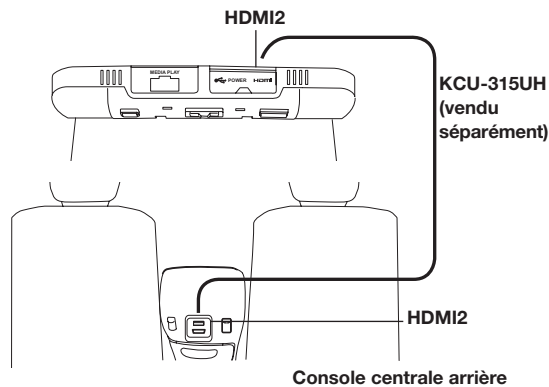

**Appareils de diffusion multimédia**

Connectez les entrées HDMI2 et USB pour utiliser les appareils de diffusion multimédia.

**Téléphone intelligent**

Connectez l'adaptateur MHL ou Apple HDMI au port HDMI2 pour utiliser un téléphone intelligent. Connectez le téléphone au port USB pour le recharger.

Recharge USB  
5V ONLY

HDMI2  
HDMI

Appareil de diffusion multimédia

OU

Adaptateur HDMI MHL ou Apple

Téléphone intelligent

## AUX

Connectez-vous à n'importe quel périphérique de sortie AUX, tel qu'un DVD HU, un lecteur de DVD autonome ou un tuner TV numérique.

# Configuration du moniteur

Le mode de l'image, la luminosité, la couleur, la teinte et le contraste sont réglables.

Pour accéder au menu Réglages, maintenez la touche **DIMMER** (☀️) enfoncée (principales touches de commande ou télécommande) pendant au moins 2 secondes, puis appuyez sur ◀️ ou ▶️ pour sélectionner les menus de réglage de l'image, de l'écran ou du système.

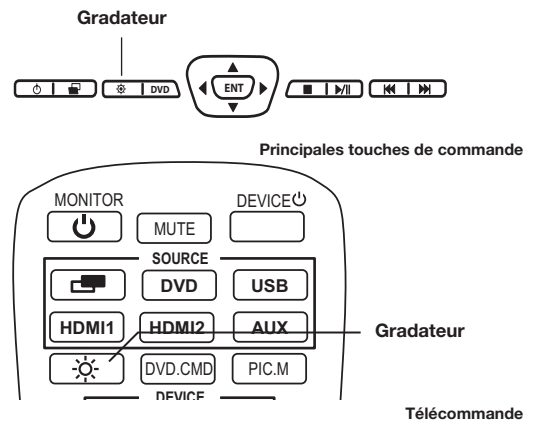

Attendez 8 secondes jusqu'à ce que l'affichage à l'écran disparaisse; toute modification des réglages sera automatiquement sauvegardée.

## Réglages de l'image

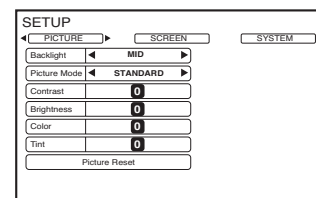

### Choix de la luminosité du rétro-éclairage

Consultez la section « Réglage du rétro-éclairage » à la page 21 pour obtenir des instructions détaillées.

Dans le menu Réglages de l'image, appuyez sur ◀️ ou ▶️ pour alterner entre Fort/Moyen/Faible.





## Réglage du mode de l'image

Pour changer le mode d'image, appuyez sur ◀ ou ▶ pour faire défiler les options d'affichage et choisir parmi STANDARD, VIVID, CINEMA, SPORT et GAME. (Par défaut : STANDARD)

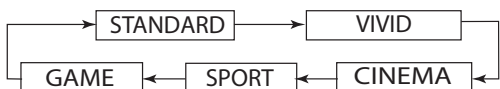

Si un des réglages de l'image (la luminosité, la couleur ou la teinte) d'un mode est ajusté, un mode « PERSONNALISÉ » sera créé et défini avec les nouvelles valeurs.



• Une réinitialisation de l'image supprime le mode « Personnalisé ».

## Réglage du contraste, de la luminosité, de la couleur ou de la teinte

Appuyez sur ▲ ou ▼ pour sélectionner le réglage d'image souhaité.

Appuyez sur ◀ ou sur ▶ pour modifier la valeur du paramètre choisi. Chaque réglage peut être ajusté de -7(MIN) à +7(MAX).

## Réinitialisation des réglages de l'image

Appuyez sur ▲ ou ▼ jusqu'à ce que l'option « Réinitialisation de l'image » soit sélectionnée.

Appuyez sur ENTER pour réinitialiser tous les réglages d'image à leurs valeurs d'usine par défaut. La réinitialisation des réglages d'image n'affecte que les réglages de la source actuelle (DVD, USB, HDMI1, HDMI2 ou AUX).

## Réglages de l'écran

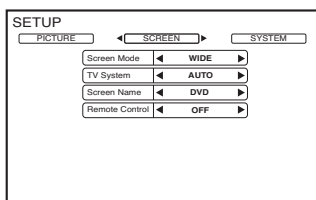

## Réglage du mode de l'écran et du système du téléviseur.

Le mode d'affichage à l'écran peut se régler sur Wide (large), Cinema et Normal. (Par défaut : WIDE)

Appuyez sur ◀ ou ▶ pour sélectionner WIDE/CINEMA/NORMAL

Le signal vidéo standard (le système du téléviseur) peut être manuellement choisi. (Par défaut : AUTO)

Appuyez sur ◀ ou ▶ pour sélectionner AUTO/NTSC/PAL.

## Paramètres du système

L'émetteur infrarouge audio, le modulateur FM et la fréquence peuvent être ajustés pour toutes les sources disponibles.

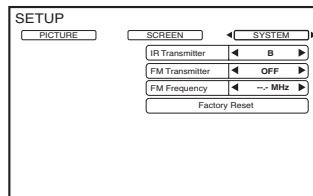

## Réglage de l'émetteur infrarouge audio

Le paramètre de fréquence de l'émetteur infrarouge audio sert à faire correspondre cette fréquence à celle des paramètres fixes de votre casque infrarouge.

• Les écouteurs inclus avec l'appareil sont réglés sur le canal A.

Appuyez sur ◀ ou ▶ pour sélectionner A/B/OFF.

(Par défaut : A)

CANAL A : 2,3 MHz/2,8 MHz

CANAL B : 3,2 MHz/3,8 MHz

## Réglage du modulateur FM

Appuyez sur ◀ ou ▶ pour sélectionner la région de radio FM

(OFF/USA/OTHERS, soit éteint/É.-U./autres).

(Par défaut : OFF)

Le modulateur peut être allumé ou éteint en appuyant sur l'interrupteur MARCHE/ARRÊT du modulateur FM, sur les commandes du passager avant.

Interrupteur MARCHE/ARRÊT du modulateur FM

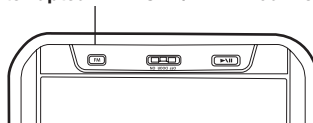

## Réglage de la fréquence FM

Appuyez sur ◀ ou ▶ pour sélectionner la fréquence radio FM souhaitée

Les fréquences vont de 88,1 MHz à 92,1 MHz.

(Par défaut : 89,1 MHz)

• Aux É.-U., le pas de fréquence est 0,2 MHz; dans d'autres pays, le pas de fréquence est 0,1 MHz.

## Réinitialisation aux valeurs d'usine par défaut

Appuyez sur la touche ENTER pour que les réglages du système entier, y compris l'image et l'écran, soient rétablis aux valeurs d'usine par défaut.

## Configuration du lecteur DVD

Maintenez enfoncé le bouton DVD sur les principales touches de commande ou le bouton DVD.CMD de la télécommande pour accéder au menu de configuration du lecteur DVD et définir le contrôle parental ou un autre réglage. Vous pouvez aussi y accéder par le biais du bouton de configuration du lecteur DVD sur l'écran de commande du lecteur DVD. (page 22).

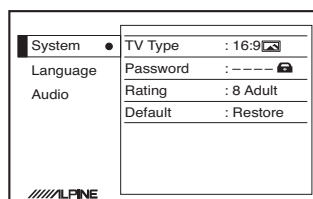



# Casque sans fil

## Récepteurs de casque

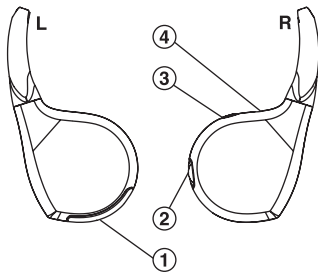

- 1) Couvre-clip des piles
- 2) Commande du volume
- 3) Interrupteur d'alimentation
- 4) Indicateur d'alimentation DEL

## Fonctionnement

**Veillez lire attentivement pour éviter d'endommager le casque ou vos oreilles :**

*AVERTISSEMENT : Avant d'allumer l'appareil, retirez le casque et réduisez le volume au maximum.*

- 1) Assurez-vous que les piles sont correctement installées dans le casque.
- 2) Réduisez complètement le volume du casque avant de le placer sur vos oreilles et d'allumer l'appareil.
- 3) Allumez le casque et réglez le volume à un niveau confortable (vous pouvez augmenter le volume de la source audio si nécessaire).

## Réglage du volume

Il est possible de régler le volume sur le casque ou avec la fonction de volume de votre radio.

- 1** Appuyez sur la touche **POWER** du casque.
- 2** Toujours sur le casque, réglez le niveau du volume en tournant dans le sens horaire pour augmenter le volume ou dans le sens inverse pour le réduire.

## Installation des piles

- 1** Appuyez sur le compartiment des piles et faites-le glisser pour l'ouvrir, comme sur le schéma.



- 2** Placez deux piles AAA dans le compartiment des piles du casque en vous assurant de respecter la polarité.

## Remarque

Si le convertisseur de courant alternatif est coupé ou si l'alimentation électrique de l'écran est interrompue, le casque peut produire un bruit intense. Assurez-vous de retirer le casque sans fil de vos oreilles avant d'éteindre l'écran.

# Accessoires

## Vérifiez les pièces accessoires.

Connecteur d'entrée AV    Connecteur de sortie AV    Connecteur d'alimentation

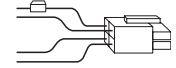
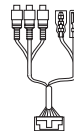

Télécommande universelle RUE-4159H

Casque sans fil repliable à plat à source unique SHS-N106

Support d'installation

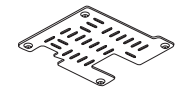

X 2

Anneau de garniture

Vis (pour support d'installation)

Vis (pour anneau de garniture)



X 4

X 5

Piles AAA

Boîtier de commutation FM en option

Guide de démarrage rapide, Guide d'installation, Carte d'enregistrement

Plaque de couverture HDMI/USB

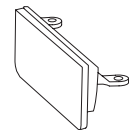

X 6

Vendu séparément  
N° de pièce  
TMXR2000FMSB

Moniteur suspendu TMX-R3300HDMI

Fil d'antenne de l'émetteur FM

Connecteur d'extension HDMI/USB KCU-315UH en option

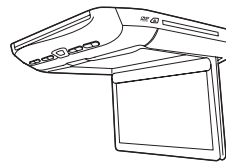

Vendu séparément

Couvre-clip pour la partie supérieure

Couvre-clip pour le côté droit

Couvre-clip pour le côté gauche

Couvre-clip pour la partie arrière



X 3

X 3

X 3

X 3

(Couleur haute brillance du couvercle interchangeable : noir pistolet de métal, gris vif ou champagne doré)

## Caractéristiques techniques

Compatibilité NTSC/PAL du système d'affichage vidéo

### ÉCRAN D'AFFICHAGE

Taille	10,1 po
Largeur	221 mm (8,70 po)
Hauteur	132 mm (5,20 po)
Format	16:9
Type	Type transparent TN
	Affichage à cristaux liquides
Système	TFT-LCD, Matrice active
Nombre d'éléments	1024(l) x 600(H) x 3
	1,84 million de pixels (WSVGA)
Nombre effectif d'éléments	99,9 % ou plus
Rétro-éclairage	DEL

### GÉNÉRAL

Tension de fonctionnement	10 à 16 V c.c. (typique : 12V)
Consommation	2,35 A (MAX) 1,60 A (TYP) 140 mA (veille)
Entrée vidéo	1,0 V p-p 75 Ohm
Entrée audio	2,0 V rms (max)
Émetteur infrarouge	Canal A : 2,3 MHz/2,8 MHz Canal B : 3,2 MHz/3,8 MHz
Modulateur FM	88,1 MHz à 92,1 MHz Fréquence PLL Synthétiseur
Température de fonctionnement	-10 °C à + 70 °C (14 °F à +158 °F)

### MONITEUR

Largeur	290 mm (11,42 po)
Profondeur	290 mm (11,42 po)
Hauteur (Panneau ACL fermé)	45 mm (1,7 po)
Hauteur (Panneau ACL ouvert)	204,2 mm (8,04 po)
Poids	2,270 kg (5,0 lb)



Manufactured under license from Dolby Laboratories.  
Dolby and the double-D symbol are trademarks of Dolby Laboratories.

Les termes HDMI, HDMI High-Definition Multimedia Interface et le logo HDMI sont des marques commerciales ou des marques déposées de HDMI Licensing, LLC aux États-Unis et dans d'autres pays.

Ce produit est doté d'une technologie de protection des droits d'auteur qui est protégée par des brevets américains et d'autres droits de propriété intellectuelle. L'utilisation de cette technologie de protection des droits d'auteur doit être autorisée par Rovi Corporation, et est destinée uniquement à l'utilisation domestique et à d'autres conditions limitées de visionnage, sauf autorisation contraire de Rovi Corporation. Le démontage et l'ingénierie inverse sont interdits.



## LIMITED WARRANTY

ALPINE ELECTRONICS OF AMERICA, INC. ("Alpine"), is dedicated to quality craftsmanship and is pleased to offer this Warranty. We suggest that you read it thoroughly. Should you have any questions, please contact your Dealer or contact Alpine at one of the telephone numbers listed below.

### ● PRODUCTS COVERED:

This Warranty covers Car Audio Products and Related Accessories ("the product"). Products purchased in the Canada are covered only in the Canada. Products purchased in the U.S.A. are covered only in the U.S.A.

### ● LENGTH OF WARRANTY:

This Warranty is in effect for one year from the date of the first consumer purchase.

### ● WHO IS COVERED:

This Warranty only covers the original purchaser of the product, who must reside in the United States, Puerto Rico or Canada.

### ● WHAT IS COVERED:

This Warranty covers defects in materials or workmanship (parts and labor) in the product.

### ● WHAT IS NOT COVERED:

This Warranty does not cover the following:

- ① Damage occurring during shipment of the product to Alpine for repair (claims must be presented to the carrier).
- ② Damage caused by accident or abuse, including burned voice coils caused by over-driving the speaker (amplifier level is turned up and driven into distortion or clipping). Speaker mechanical failure (e.g. punctures, tears or rips). Cracked or damaged LCD panels. Dropped or damaged hard drives.
- ③ Damage caused by negligence, misuse, improper operation or failure to follow instructions contained in the Owner's manual.
- ④ Damage caused by act of God, including without limitation, earthquake, fire, flood, storms or other acts of nature. Any cost or expense related to the removal or reinstallation of the product.
- ⑤ Service performed by an unauthorized person, company or association.
- ⑥ Any product which has the serial number defaced, altered or removed.
- ⑦ Any product which has been adjusted, altered or modified without Alpine's consent.
- ⑧ Any product not distributed by Alpine within the United States, Puerto Rico or Canada.
- ⑨ Any product not purchased from an Authorized Alpine Dealer.

### ● HOW TO OBTAIN WARRANTY SERVICE:

- ① You are responsible for delivery of the product to an Authorized Alpine Service Center or Alpine for repair and for payment of any initial shipping charges. Alpine will, at its option, repair or replace the product with a new or reconditioned product without charge. If the repairs are covered by the warranty, and if the product was shipped to an Authorized Alpine Service Center or Alpine, Alpine will pay the return shipping charges.
- ② You should provide a detailed description of the problem(s) for which service is required.

- ③ You must supply proof of your purchase of the product.
- ④ You must package the product securely to avoid damage during shipment. To prevent lost packages it is recommended to use a carrier that provides a tracking service.

### ● HOW WE LIMIT IMPLIED WARRANTIES:

ANY IMPLIED WARRANTIES INCLUDING FITNESS FOR USE AND MERCHANTABILITY ARE LIMITED IN DURATION TO THE PERIOD OF THE EXPRESS WARRANTY SET FORTH ABOVE AND NO PERSON IS AUTHORIZED TO ASSUME FOR ALPINE ANY OTHER LIABILITY IN CONNECTION WITH THE SALE OF THE PRODUCT.

### ● HOW WE EXCLUDE CERTAIN DAMAGES:

ALPINE EXPRESSLY DISCLAIMS LIABILITY FOR INCIDENTAL AND CONSEQUENTIAL DAMAGES CAUSED BY THE PRODUCT. THE TERM "INCIDENTAL DAMAGES" REFERS TO EXPENSES OF TRANSPORTING THE PRODUCT TO THE ALPINE SERVICE CENTER, LOSS OF THE ORIGINAL PURCHASER'S TIME, LOSS OF THE USE OF THE PRODUCT, BUS FARES, CAR RENTALS OR OTHERS COSTS RELATING TO THE CARE AND CUSTODY OF THE PRODUCT. THE TERM "CONSEQUENTIAL DAMAGES" REFERS TO THE COST OF REPAIRING OR REPLACING OTHER PROPERTY WHICH IS DAMAGED WHEN THIS PRODUCT DOES NOT WORK PROPERLY. THE REMEDIES PROVIDED UNDER THIS WARRANTY ARE EXCLUSIVE AND IN LIEU OF ALL OTHERS.

### ● HOW STATE/PROVINCIAL LAW RELATES TO THE WARRANTY:

This Warranty gives you specific legal rights, and you may also have other rights which vary from state to state and province to province. In addition, some states/provinces do not allow limitations on how long an implied warranty lasts, and some do not allow the exclusion or limitation of incidental or consequential damages. Accordingly, limitations as to these matters contained herein may not apply to you.

### ● IN CANADA ONLY:

This Warranty is not valid unless your Alpine car audio product has been installed in your vehicle by an Authorized Installation Center, and this warranty stamped upon installation by the installation center.

### ● HOW TO CONTACT CUSTOMER SERVICE:

Should the product require service, please call the following number for your nearest Authorized Alpine Service Center.

CAR AUDIO	1-800-ALPINE-1 (1-800-257-4631)
NAVIGATION	1-888-NAV-HELP (1-888-628-4357)

Or visit our website at; <http://www.alpine-usa.com>

ALPINE ELECTRONICS OF AMERICA, INC., 19145 Gramercy Place, Torrance, California 90501, U.S.A.

Do not send products to this address.

Call the toll free telephone number or visit the website to locate a service center.



## GARANTIE LIMITÉE

Fidèle à son engagement de ne fournir que des produits de qualité, ALPINE ELECTRONICS OF AMERICA, INC. (« Alpine ») est heureuse de vous offrir cette garantie. Nous vous suggérons de le lire attentivement et en entier. Si vous avez la moindre question, veuillez contacter l'un de nos concessionnaires ou appeler directement Alpine aux numéros listés ci-dessous.

### ● PRODUITS COUVERTS PAR LA GARANTIE

Cette garantie couvre les produits audio de voiture et les accessoires connexes (« le produit »). Elle ne couvre les produits que dans le pays où ils ont été achetés.

### ● DURÉE DE LA GARANTIE

Cette garantie est en vigueur pendant un an à partir de la date du premier achat du client.

### ● PERSONNES PROTÉGÉES PAR LA GARANTIE

Seul l'acheteur original du produit, s'il réside aux États-Unis, à Porto Rico ou au Canada, peut se prévaloir de la garantie.

### ● CE QUI EST COUVERT

Cette garantie couvre tous les défauts de matériaux et de fabrication (pièces et main d'œuvre) du produit.

### ● CE QUI N'EST PAS COUVERT

Cette garantie ne couvre pas ce qui suit:

- ① Les dommages survenus durant le transport des produits renvoyés à Alpine pour être réparés (les réclamations doivent être adressées au transporteur);
- ② Les dégâts provoqués par un accident ou une mauvaise utilisation, y compris des bobines acoustiques grillées suite à une surexcitation des enceintes (augmentation du niveau de l'amplificateur jusqu'à atteindre un effet de distorsion ou d'écrtage), une défaillance mécanique des enceintes (perforations, déchirures ou fentes), panneaux LCD fissurés ou endommagés, disques durs endommagés ou ayant subi une chute.
- ③ Tout dégât provoqué par négligence, usage inapproprié, mauvaise utilisation ou par le non-respect des instructions indiquées dans le manuel de l'utilisateur.
- ④ Les dommages dus à la force majeure, notamment aux tremblements de terre, au feu, aux inondations, aux tempêtes ou aux autres cataclysmes naturels;  
Les frais ou les dépenses relatifs à l'enlèvement ou à la réinstallation du produit;
- ⑤ Les services rendus par une personne, physique ou morale non autorisée;
- ⑥ Les produits dont le numéro de série a été effacé, modifié ou retiré;
- ⑦ Les produits qui ont été adaptés ou modifiés sans le consentement d'Alpine;
- ⑧ Les produits qui ne sont pas distribués par Alpine aux États-Unis, à Porto Rico ou au Canada;
- ⑨ Les produits qui n'ont pas été achetés par l'entremise d'un concessionnaire Alpine autorisé;

### ● COMMENT SE PRÉVALOIR DE LA GARANTIE

- ① Il vous faut remettre le produit nécessitant des réparations à un centre de service autorisé Alpine ou à Alpine même et en assumer les frais de transport. Alpine a le choix entre réparer le produit ou le remplacer par un produit neuf ou révisé, le tout sans frais pour vous. Si les réparations sont couvertes par la garantie et si le produit a été envoyé à un centre de service Alpine ou à Alpine, le paiement des frais de réexpédition du produit incombe Alpine.

- ② Vous devez donner une description détaillée des problèmes qui sont à l'origine de votre demande de réparation.
- ③ Vous devez joindre la preuve de votre achat du produit.
- ④ Vous devez emballer soigneusement le produit pour éviter tout dommage durant son transport. Pour éviter la perte de l'envoi, il est conseillé de choisir un transporteur qui propose un service de suivi des envois.

### ● LIMITATION DES GARANTIES TACITES

LA DURÉE DE TOUTES LES GARANTIES TACITES, Y COMPRIS LA GARANTIE D'ADAPTATION À L'UTILISATION ET LA GARANTIE DE QUALITÉ LOYALE ET MARCHANDE, EST LIMITÉE À CELLE DE LA GARANTIE EXPRESSE DÉTERMINÉE CI-DESSUS. PERSONNE N'EST AUTORISÉ À ENGAGER AUTREMENT LA RESPONSABILITÉ D'ALPINE EN VERTU DE LA VENTE D'UN PRODUIT.

### ● EXCLUSIONS DE LA GARANTIE

ALPINE STIPULE EXPRESSÉMENT QU'ELLE N'EST PAS RESPONSABLE DES DOMMAGES-INTÉRÊTS ET DOMMAGES INDIRECTS PROVOQUÉS PAR LE PRODUIT. LES DOMMAGES-INTÉRÊTS SONT LES FRAIS DE TRANSPORT DU PRODUIT VERS UN CENTRE DE SERVICE ALPINE, LA PERTE DE TEMPS DE L'ACHETEUR ORIGINAL, LA PERTE D'UTILISATION DU PRODUIT, LES BILLETS D'AUTOBUS, LA LOCATION DE VOITURES ET TOUTS LES AUTRES FRAIS LIÉS À LA GARDE DU PRODUIT.

LES DOMMAGES INDIRECTS SONT LES FRAIS DE RÉPARATION OU DE REMPLACEMENT D'AUTRES BIENS ENDOMMAGÉS SUITE AU MAUVAIS FONCTIONNEMENT DU PRODUIT.

LES RECOURS PRÉVUS PAR LES PRÉSENTES EXCLUENT ET REMPLACENT TOUTE AUTRE FORME DE RECOURS.

### ● LIEN ENTRE LA GARANTIE ET LA LOI

La garantie vous donne des droits spécifiques, mais vous pouvez aussi jouir d'autres droits, qui varient d'un état ou d'une province à l'autre.

En outre, certains états et certaines provinces interdisent de limiter la durée des garanties tacites ou d'exclure les dommages accessoires ou indirects. Dans ce cas, les limites et les exclusions de la garantie peuvent ne pas s'appliquer à vous.

### ● CLAUSE APPLICABLE AU CANADA SEULEMENT

Pour que la garantie soit valable, il faut qu'un centre d'installation autorisé ait installé le système audio pour l'auto dans votre véhicule et qu'il ait ensuite apposé son cachet sur la garantie.

### ● NUMÉROS D'APPEL DU SERVICE À LA CLIENTÈLE

Si vous avez besoin de nos services, veuillez appeler Alpine aux numéros ci-dessous pour le centre de service autorisé Alpine le plus proche.

<b>AUDIO DE VOITURE</b>	<b>1-800-ALPINE-1 (1-800-257-4631)</b>
<b>NAVIGATION</b>	<b>1-888-NAV-HELP (1-888-628-4357)</b>

Ou visitez notre site Web à l'adresse <http://www.alpine-usa.com>

**ALPINE ÉLECTRONIQUE DE L'AMÉRIQUE, INC.**, 19145 Gramercy Place, Torrance, California 90501, U.S.A.

N'envoyez pas de produits à cette adresse.

Appelez notre numéro gratuit ou visitez notre site Web si vous recherchez un centre de service.